

INSTRUKCJA OBSŁUGI SEJFÓW KOLIBER  
2.0 KLASA BEZPIECZEŃSTWA S1 I  
KOLIBER 2.0 TYP T.....1-23



USER'S MANUAL FOR SAFES  
HUMMINGBIRD 2.0 SECURITY CLASS S1  
AND HUMMINGBIRD 2.0 TYPE T.....24-47



BETRIEBSANLEITUNG FÜR TRESORE  
KOLIBRI 2.0 SICHERHEITSKLASSE S1 UND  
KOLIBRI 2.0 TYPE T.....48-71





**KARTA PRODUKTU  
INSTRUKCJA UŻYTKOWANIA**

**Koliber 2.0 S1**

**Koliber 2.0 Typ T**

## SPIS TREŚCI

<u>WAŻNE – PRZECZYTAJ PRZED ROZPOCZĘCIEM UŻYTKOWANIA SEJFU .....</u>	2
<u>ZASTOSOWANIE .....</u>	3
<u>CERTYFIKATY DO PRZECHOWYWANIA .....</u>	3
<u>WYPOSAŻENIE PODSTAWOWE .....</u>	4
<u>WYPOSAŻENIE DODATKOWE (OPCJONALNE) .....</u>	4
<u>DANE TECHNICZNE .....</u>	5
<u>STANDARDOWE KOLORY .....</u>	5
<u>UCHWYT NA BROŃ KRÓTKĄ .....</u>	6
<u>MONTAŻ .....</u>	7
<u>OBSŁUGA SEJFU – OTWIERANIE .....</u>	8
<u>OBSŁUGA SEJFU – ZAMYKANIE .....</u>	8
<u>MONTAŻ PÓLEK .....</u>	9
<u>EKSPLOATACJA .....</u>	10
<u>KONSERWACJA .....</u>	11
<u>REGULACJA ZAWIASÓW .....</u>	11
<u>INSTRUKCJA OBSŁUGI ZAMKA ELEKTRONICZNEGO KOLIBER 2.0 S1.....</u>	12
<u>INSTRUKCJA OBSŁUGI ZAMKA ELEKTRONICZNEGO KOLIBER 2.0 TYP T.....</u>	19
<u>WARUNKI GWARANCJI.....</u>	21
<u>DANE KONTAKTOWE SERWISU KONSMETAL.....</u>	23

## **WAŻNE – PRZECZYTAJ PRZED ROZPOCZĘCIEM UŻYTKOWANIA SEJFU**

Proszę uważnie zapoznać się z niniejszą instrukcją i stosować się do jej zapisów.

- **Ze względów bezpieczeństwa sejf powinien być przymocowany do podłoża lub ściany.**
- Jeśli urządzenie wyposażone jest w zamek elektroniczny, **ZAWSZE** pamiętaj o zmianie kodu fabrycznego na własny, nieznanym osobom postronnym, **PRZED** rozpoczęciem użytkowania urządzenia. Pozostawienie kodu fabrycznego stanowi zagrożenie dla bezpieczeństwa zdeponowanych w nim wartości.
- Zmiana kodu oraz test nowego kodu w zamku elektronicznym **MUSI** być wykonywana na otwartych drzwiach sejfu. Zmieniając kod na zamkniętych drzwiach narażasz się na konieczność ich awaryjnego serwisowego otwarcia, jest to usługa odpłatna.
- Jeśli sejf jest wyposażony w klamkę lub pokrętło do poruszania rygli, otwarcie lub domknięcie drzwi należy wykonywać **WYŁĄCZNIE** trzymając za klamkę lub pokrętło do poruszania rygli. Otwieranie lub zamykanie drzwi sejfu poprzez ciągnięcie za klucz lub klawiaturę zamka elektronicznego może skutkować uszkodzeniem wyrobu niepodlegającym gwarancji.
- Przed zamknięciem drzwi sejfu **KONIECZNIE SPRAWDŹ**, czy rygle są maksymalnie schowane. Wysunięte rygle podczas zamykania drzwi sejfu mogą uszkodzić powłokę lakierniczą w miejscu uderzenia rygli o krawędź otworu drzwiowego. Aby schować rygle, skorzystaj z klamki lub zamka, próby bezpośredniego nacisku na rygle mogą spowodować zablokowanie się mechanizmu. Takie uszkodzenia nie są traktowane jako podstawa do naprawy gwarancyjnej.

## ZASTOSOWANIE

Produkty Koliber 2.0 to nowoczesne, nie tylko pod względem technologii, ale także designu, wysokiej jakości sejfy. Doskonale sprawdzą się we wnętrzach prywatnych, jak i biurach czy sklepach. Najczęściej wykorzystywane są do przechowywania ważnych dokumentów, nośników danych, pieniędzy, biżuterii, a modele w klasie S1 również broni oraz amunicji. Sejfy z rodziny Koliber 2.0 cechuje duża pojemność przy zoptymalizowanych do potrzeb domowych i biurowych wymiarach zewnętrznych.

Sejfy Koliber 2.0 w zależności od modelu przystosowane są do montażu w ścianach lub meblach, mogą być również wykorzystywane jako sejfy wolnostojące, po uprzednim przymocowaniu ich do podłoża.

## CERTYFIKATY DO PRZECHOWYWANIA (DLA MODELI KOLIBER 2.0 S1)

- Wartości pod nadzorem zgodnie z normą europejską PN-EN 14450:2006, klasa S1.
- Możliwość przechowywania broni palnej i amunicji: Produkt spełnia wymogi Rozporządzenia Ministra Spraw Wewnętrznych i Administracji z dnia 26 sierpnia 2014 r. w sprawie przechowywania, noszenia oraz ewidencjonowania broni i amunicji.
- Posiada certyfikat SITP

**UWAGA!** Aby produkt zachował klasę odporności, sejf czy szafa o wadze do 1000 kg musi być zakotwiony do podłoża (modele wolnostojące) lub zabudowany w ścianie (modele do zabudowy) zgodnie z instrukcją.

## WYPOSAŻENIE PODSTAWOWE





- półki (w zależności od modelu); maksymalne obciążenie półki - 30 kg;
- dla modeli w klasie S1 atestowany zamek kluczowy kl. A z dwoma kluczami;
- dla modeli Typ T zamek elektroniczny z kluczami do otwarcia awaryjnego;
- instrukcja obsługi i użytkowania wyrobu z kartą gwarancyjną;
- gwarancja 24 miesiące.

## WYPOSAŻENIE DODATKOWE (OPCJONALNE)

- zamiana zamka kluczowego na atestowany zamek elektroniczny kl. A lub B (z wyjątkiem modelu Koliber 2.0 16 S1 oraz modeli Koliber 2.0 Typ T);
- dodatkowa półka (dla modeli o wysokości 350 mm lub większej);
- uchwyty na broń krótką do zamontowania na półce – 6 sztuk broni (dla modelu Koliber 2.0 43 oraz Koliber 2.0 60);
- korpus do montażu w ścianie oraz kotwy rozporowe;
- trzeci klucz do zamka kluczowego.

Model	Zamiana na zamek el. kl. A	Zamiana na zamek el. kl. B	Dodatkowa półka regulowana	Uchwyt na 6 sztuk broni	Skarbczyk Euro-Lock	Kotwa montażowa (4 szt.)	Plombowanie
Koliber 2.0 16 S1	-	-	-	-	-	tak	tak
Koliber 2.0 20 S1	tak	tak	-	-	-	tak	tak
Koliber 2.0 34 S1	tak	tak	tak	-	-	tak	tak
Koliber 2.0 43 S1	tak	tak	tak	tak	-	tak	tak
Koliber 2.0 60 S1	tak	tak	tak	tak	tak	tak	tak
Koliber 2.0 13 Typ T	-	-	-	-	-	tak	tak
Koliber 2.0 16 Typ T	-	-	-	-	-	tak	tak
Koliber 2.0 20 Typ T	-	-	-	-	-	tak	tak
Koliber 2.0 34 Typ T	-	-	tak	-	-	tak	tak
Koliber 2.0 43 Typ T	-	-	tak	-	-	tak	tak
Koliber 2.0 60 Typ T	-	-	tak	-	tak	tak	tak

## DANE TECHNICZNE

Model	Wymiary zewnętrzne [mm]			Wymiary wewnętrzne [mm]			Waga [kg]	Pojemność [l]				
	W	S	G	W	S	G						
Koliber 2.0 16 S1	155	248	213	149	242,3	154,9	9,6	5,6	nie	nie	0	tak
Koliber 2.0 20 S1	205	298	213	198,7	292	154,9	12	9	nie	nie	0	tak
Koliber 2.0 34 S1	337	298	298	331,1	292	240	19	23,2	tak	nie	4	tak
Koliber 2.0 43 S1	432	373	353	425,7	366,5	294,5	28	46	tak	15"	5	tak
Koliber 2.0 60 S1	604	373	373	598	366,5	314,5	35	69	tak	15"	8	tak
Koliber 2.0 13 Typ T	134	229	124	130	224	74	5	2,2	nie	nie	0	nie
Koliber 2.0 16 Typ T	155	246	213	149	242	163	9	5,9	nie	nie	0	nie
Koliber 2.0 20 Typ T	203	296	213	199	292	163	12	9,5	nie	nie	0	nie
Koliber 2.0 34 Typ T	335	296	298	331	292	248	19	24	tak	nie	4	nie
Koliber 2.0 43 Typ T	430	371	353	426	367	303	28	47,4	tak	15"	5	nie
Koliber 2.0 60 Typ T	602	371	373	598	367	323	35	70,1	tak	15"	8	nie

## STANDARDOWE KOLORY

**RAL 7035**  
szary

Powłoka lakiernicza malowana proszkowo w delikatnej strukturze.  
Na indywidualne zamówienie zamiana koloru na dowolny z palety RAL  
- wycena indywidualna.

## UCHWYT NA BROŃ KRÓTKĄ

### Uchwyt na broń krótką

Uchwyt dedykowany do grup produktowych  
ML,SL,SLP,Koliber,SD,MS,KP

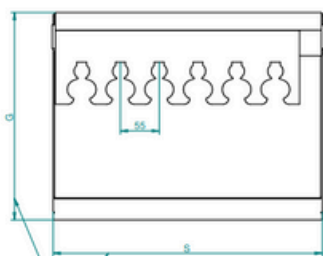

Wymiary zależne od szerokości  
i głębokości sejfów

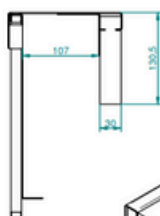

Rozłączna konstrukcja pozwala na łatwe wkładanie  
lub wymywanie uchwyty z wnętrza sejfów

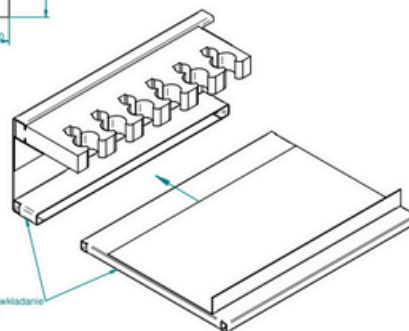
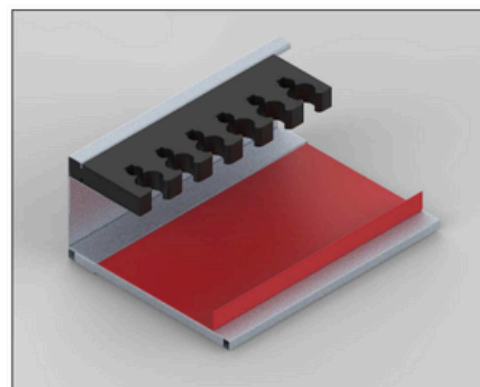

Zgodnie z opisem wyposażenia dodatkowego, wybrane modele sejfów można dodatkowo wyposażać w uchwyty na broń krótką.

Rysunek ma charakter poglądowy.



## MONTAŻ

Uwaga: Aby produkt zachował klasę odporności, sejf o wadze do 1000 kg musi być zakotwiony do podłoża (modele wolnostojące) lub zabudowany w ścianie (modele do zabudowy).

klasa odporności S1 → wytrzymałość kotwienia: wymagana siła 20 kN

Produkt posiada w dnie lub/i w plecach otwory pozwalające na mocowanie do podłoża lub ściany.

Uwaga: Kotwy nie wchodzą w skład wyposażenia standardowego.

Aby zamontować sejf w miejscu przeznaczenia należy:

1. zdjąć zaślepki z otworów w dnie wyrobu;
2. nawiercić otwory w podłożu przez otwory w wyrobie na głębokość odpowiadającą długości łącznika rozporowego;
3. ustawić sejf tak, aby otwory w dnie sejfu i otwory w podłożu nachodziły na siebie;
4. włożyć kotwy i dokręcić nakrętki. W przypadku, gdy śruba łącznika rozporowego po dokręceniu nakrętki wystaje powyżej dna wewnątrz sejfu, należy poluzować nakrętkę, a następnie wkrętakiem wkręcić śrubę i dokręcić nakrętkę.

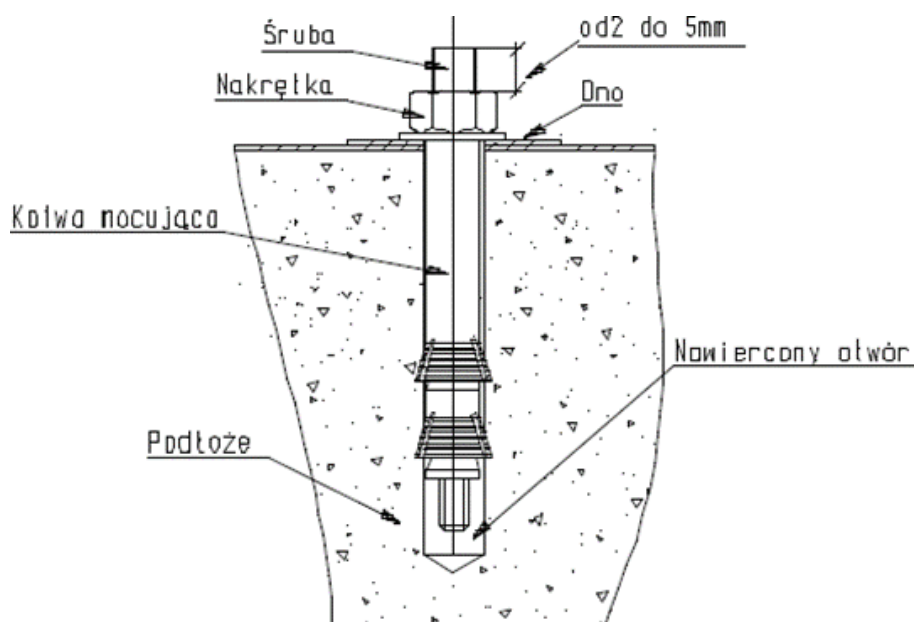

## **OBSŁUGA SEJFU – OTWIERANIE**

Otwieranie sejfu wyposażonego w zamek kluczowy:

1. Włóż klucz do otworu zamka.
2. Obróć klucz o kąt pow. 90° (pow. 1/4 obrotu) w prawą stronę, napotkany opór świadczy o otwarciu zamka. Klucz musi pozostać w zamku (konstrukcja zamka kluczowego uniemożliwia wyjęcie klucza w pozycji otwartej zamka).
3. Po pociągnięciu drzwi do siebie następuje otwarcie wyrobu.

Otwieranie sejfu wyposażonego w zamek elektroniczny:

1. Wprowadź kod na klawiaturze zgodnie z instrukcją użytkowania zamka.
2. Przekręć klawiaturę o kąt ok. 90° w prawą stronę, napotkany opór świadczy o odryglowaniu drzwi.
3. Po pociągnięciu drzwi do siebie następuje otwarcie wyrobu.

## **OBSŁUGA SEJFU – ZAMYKANIE**

Zamykanie sejfu wyposażonego w zamek kluczowy:

1. Zamknij drzwi dociskając je do korpusu (rygle drzwi muszą być schowane).
2. Obróć klucz o kąt pow. 90° (1/4 obrotu) w lewą stronę, napotkany opór świadczy o zamknięciu sejfu.
3. Wyjmij klucz.

Zamykanie sejfu wyposażonego w zamek elektroniczny:

1. Zamknij drzwi dociskając je do korpusu (rygle drzwi muszą być schowane).
2. Przekręć klawiaturę o kąt ok. 90° w lewą stronę, napotkany opór świadczy o zaryglowaniu drzwi.

Szczegółowe informacje dotyczące obsługi zamka elektronicznego znajdziesz w instrukcji obsługi zamka na stronach 12-20.

## MONTAŻ PÓŁEK

Sejfy dostarczane są z półkami zapakowanymi oddzielnie i ułożonymi na dnie. Po rozpakowaniu półek należy umieścić zaczepy półek (znajdujące się w woreczku) w odpowiednie otwory w listwach. Na zaczepach półek należy umieścić półki. Umieszczenie półek zależy od potrzeb użytkownika i może być regulowane.

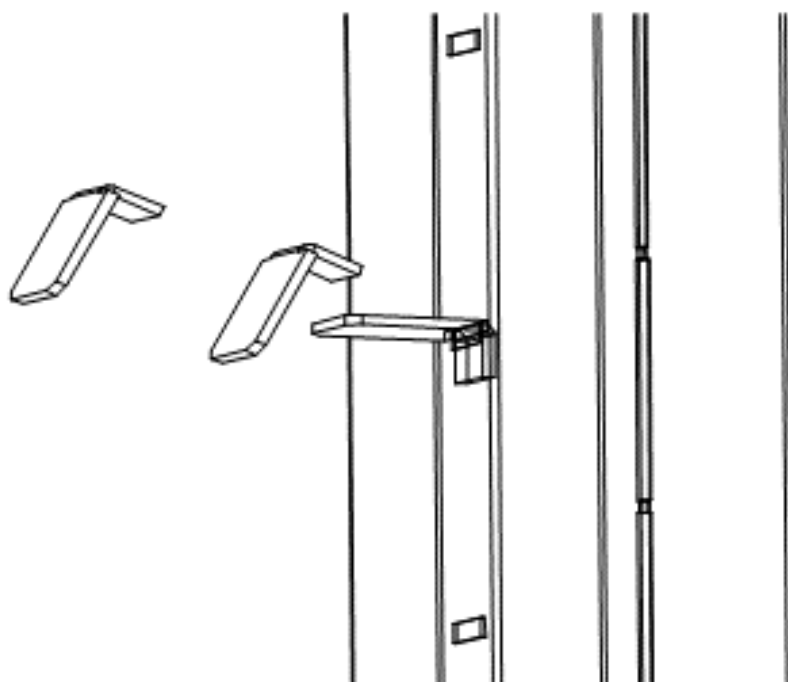

## EKSPLOATACJA

- Użytkowanie wyrobów winno odbywać się w pomieszczeniach zabezpieczonych przed działaniem czynników atmosferycznych, z dala od substancji działających korodująco na metale, przy wilgotności względnej w pomieszczeniu do 75%. Urządzenie może pracować w pomieszczeniach, w których temperatura mieści się w granicach od +5°C do +40°C.
- Zamykając lub otwierając wyrób, należy zwracać uwagę na ruchome elementy – drzwi. Niewłaściwie eksploatowane mogą doprowadzić do uszkodzenia ciała np. palców, jeśli zostaną między drzwiami a korpusem.
- Należy zwracać uwagę na położenie rygli podczas zamykania drzwi, rygle bezwzględnie muszą być schowane, w przeciwnym wypadku można trwale uszkodzić mechanizmy.
- Zamontowanych zamków i mechanizmów nie wolno przerabiać pod groźbą utraty gwarancji.
- Tylko autoryzowany serwis lub użytkownik posiadający pisemne zezwolenie serwisu może montować zamki i mechanizmy w okresie gwarancji.
- W razie konieczności wymiany kluczy zaleca się wymianę całego zamka. Nie należy dorabiać kluczy na własną rękę.
- Należy zwrócić uwagę na posadowienie sejfu w taki sposób, aby drzwi nie uderzały bezpośrednio o przeszkody.
- Mechanizmy ryglujące oraz zamki powinny pracować płynnie i bez zacięć, gdy zaistnieje jakiegokolwiek zastrzeżenie co do pracy wymienionych podzespołów, należy ten fakt zgłosić do serwisu KONSMETAL.
- Gdy zaistnieją jakiegokolwiek zastrzeżenia co do dostarczonego wyrobu, należy zgłaszać je do serwisu KONSMETAL.
- Nie zaleca się dokonywania przeróbek bez wiedzy producenta nawet po zakończeniu okresu gwarancji.

## **KONSERWACJA**

Drzwi:

- zaleca się przesmarowanie zawiasów w miarę potrzeb, nie rzadziej jednak niż raz na trzy lata, smarem do łożysk, wszystkie łączenia mechanizmów należy smarować bezkwasową wazeliną techniczną raz na trzy lata. Uwaga! Nigdy nie smaruj zamka! Może to doprowadzić do jego trwałego uszkodzenia.

Korpus:

- Korpus nie wymaga szczególnych zabiegów konserwacyjnych. Podstawową czynnością konserwacyjną jest czyszczenie obudowy korpusu. Do tego celu należy posłużyć się miękką szmatką zwilżoną wodą z dodatkiem łagodnego detergentu, a następnie przetrzeć oczyszczoną powierzchnię na sucho.

## **REGULACJA ZAWIASÓW**

W sejfach Koliber nie zaleca się samodzielnej regulacji zawiasów, gdyż znajdują się one pod pokrywą mechanizmu ryglującego. W razie konieczności regulacji prosimy o kontakt z Serwisem.

## **INSTRUKCJA OBSŁUGI ZAMKA ELEKTRONICZNEGO KL. A (DLA MODELI KOLIBER 2.0 S1)**

### **INFORMACJE OGÓLNE**

- Zamek uruchamiany jest przy pomocy kodu od 6 do 8 znaków. Kod fabryczny to 123456 (lub 12345678 w zależności od modelu). Kod każdorazowo zatwierdza przycisk #.
- Zamek umożliwia wprowadzenie pięciu kodów użytkowników. Każdy kod użytkownika może być używany niezależnie.
- Każdy kod użytkownika można usunąć oddzielnie i niezależnie od pozostałych.
- W przypadku ustawienia funkcji opóźnienia otwarcia – czas opóźnienia otwarcia można ustawić w zakresie od 01 do 59 minut.
- W zamku można ustawić tryb otwierania zamka w trybie cztery oczy – użytkownik musi wprowadzić dwa zestawy haseł, aby otworzyć drzwi.
- Zamek posiada funkcję automatycznego wykrywania napięcia baterii.
- Zamek automatycznie zablokuje się na 5 minut po wprowadzeniu czterech kolejnych błędnych haseł.

### **Wartości fabryczne**

Hasło fabryczne: 123456 (lub 12345678 w zależności od modelu)

Hasło użytkownika 1: Brak

Hasło użytkownika 2: Brak

Hasło użytkownika 3: Brak

Hasło użytkownika 4: Brak

Hasło użytkownika 5: brak

Automatyczne opóźnienie przed otwarciem: 00

Sposób otwarcia zamka: 1 (bez funkcji cztery oczy)

## **INSTRUKCJA OBSŁUGI ZAMKA ELEKTRONICZNEGO KL. A (DLA MODELI KOLIBER 2.0 S1)**

### **• OTWIERANIE SEJFU**

Aby otworzyć sejf, wpisz na klawiaturze kod i potwierdź przyciskiem #. Przekręć klamkę o kąt ok. 90° w prawą stronę, napotkany opór świadczy o odryglowaniu drzwi.

### **• ZMIANA KODU FABRYCZNEGO I ZMIANY KODÓW UŻYTKOWNIKÓW**

Każda zmiana kodu powinna odbywać się przy otwartych drzwiach sejfu, tj. najpierw otwórz sejf aktualnym kodem (fabrycznym lub kodem głównym ustawionym przez siebie), a następnie:

Aby ustawić swój kod po raz pierwszy (zmienić kod fabryczny):

1. Naciśnij dwukrotnie przycisk \*.
2. Gdy usłyszysz podwójny sygnał dźwiękowy i zapali się pomarańczowa dioda, wprowadź kod zmiany hasła 888.
3. Potwierdź przyciskiem #, następnie wprowadź kod fabryczny i potwierdź przyciskiem #.
4. Wprowadź nowy kod i potwierdź przyciskiem #. Wprowadź ponownie nowy kod i ponownie potwierdź przyciskiem #.

Zapalenie się zielonej diody oznacza poprawną zmianę kodu. Jeżeli podczas programowania pomarańczowa dioda zgaśnie, oznacza to, że czynności były wykonywane zbyt wolno i proces zmiany kodu należy rozpocząć od nowa.

**UWAGA!** Po zmianie kodu należy trzykrotnie sprawdzić nowy kod na otwartych drzwiach sejfu zanim zostaną one zamknięte. Poprawnie ustawiony kod staje się kodem głównym.

Aby zmienić ustawiony kod główny na inny, postępuj analogicznie, wpisując w miejsce kodu fabrycznego aktualny kod główny.

## **INSTRUKCJA OBSŁUGI ZAMKA ELEKTRONICZNEGO KL. A (DLA MODELI KOLIBER 2.0 S1)**

### **• PROGRAMOWANIE DODATKOWYCH UŻYTKOWNIKÓW**

Aby ustawić kod nowego użytkownika, należy wykonać następujące czynności:

1. Naciśnij dwukrotnie przycisk \*.
2. Gdy usłyszysz podwójny sygnał dźwiękowy i zapali się pomarańczowa dioda, wprowadź kod nadania nowego użytkownika 333.
3. Potwierdź przyciskiem #, następnie wprowadź kod główny (lub fabryczny, jeśli robisz to przed zmianą kodu fabrycznego na nowy kod – główny) i potwierdź przyciskiem #.
4. Wprowadź ID użytkownika (od 1 do 5), potwierdź #.
5. Wprowadź nowy dodatkowy kod i potwierdź #. Wprowadź ponownie nowy dodatkowy kod i ponownie potwierdź przyciskiem #.

Zapalenie się zielonej diody oznacza poprawne dodanie kodu nowego użytkownika. Jeżeli podczas programowania pomarańczowa dioda zgaśnie, oznacza to, że czynności były wykonywane zbyt wolno i proces należy rozpocząć od nowa.

**UWAGA!** ID użytkownika jest numerem porządkowym w pamięci zamka. Po nadaniu nowego kodu użytkownika należy trzykrotnie sprawdzić nowy kod na otwartych drzwiach sejfu zanim zostaną one zamknięte. Po dodaniu nowego użytkownika (nowego kodu) sejf będzie posiadał dwa kody umożliwiające otwarcie sejfu. Po dodaniu trzeciego użytkownika, sejf będzie posiadał trzy kody umożliwiające jego otwarcie itd.

### **• USUWANIE KODU UŻYTKOWNIKA**

1. Naciśnij dwukrotnie przycisk \*.
2. Gdy usłyszysz podwójny sygnał dźwiękowy i zapali się pomarańczowa dioda, wprowadź kod usunięcia użytkownika 666.
3. Potwierdź przyciskiem #, następnie wprowadź kod główny (lub fabryczny, jeśli robisz to przed zmianą kodu fabrycznego na nowy kod – główny) i potwierdź przyciskiem #.
4. Wprowadź ID użytkownika, którego kod chcesz skasować (od 1 do 5).
5. Potwierdź #. Jeżeli zapali się czerwona dioda, ponownie wprowadź ID kasowanego użytkownika kończąc przyciskiem #.

Zapalenie się zielonej diody oznacza poprawne usunięcie kodu użytkownika. Jeżeli podczas działania pomarańczowa dioda zgaśnie, oznacza to, że czynności były wykonywane zbyt wolno i proces usunięcia kodu należy rozpocząć od nowa.



## **INSTRUKCJA OBSŁUGI ZAMKA ELEKTRONICZNEGO KL. A (DLA MODELI KOLIBER 2.0 S1)**

### **• USTAWIANIE OPÓŹNIENIA CZASOWEGO**

1. Naciśnij dwukrotnie przycisk \*.
2. Gdy usłyszysz podwójny sygnał dźwiękowy i zapali się pomarańczowa dioda, wprowadź kod ustawienia opóźnienia czasowego 159.
3. Potwierdź przyciskiem #, następnie wprowadź kod główny (lub fabryczny, jeśli robisz to przed zmianą kodu fabrycznego na nowy kod – główny) i potwierdź przyciskiem #.
4. Wprowadź opóźnienie czasowe z przedziału 01 do 59 (są to minuty), potwierdź przyciskiem #.

Zapalenie się zielonej diody oznacza poprawne ustawienie opóźnienia czasowego przed otwarciem sejf. Jeżeli podczas programowania pomarańczowa dioda zgaśnie, oznacza to, że czynności były wykonywane zbyt wolno i proces ustawiania opóźnienia czasowego należy rozpocząć od nowa.

Dezaktywacja opóźnienia czasowego: wykonaj powyższe kroki, wprowadzając opóźnienie czasowe **00**.

### **• PROGRAMOWANIE FUNKCJI CZTERY OCZY**

Funkcja ta pozwala na otwarcie zamka tylko posługując się dwoma niezależnymi kodami (konieczne dodanie min. 2 użytkowników). Wprowadzenie kodu głównego znosi tryb czterech oczu – kod główny jest kodem przełamującym, który otworzy zamek mimo włączonej funkcji czterech oczu.

Aby ustawić funkcję trybu cztery oczy:

1. Naciśnij dwukrotnie przycisk \*\*.
2. Gdy usłyszysz podwójny sygnał dźwiękowy i zapali się pomarańczowa dioda, wprowadź kod ustawienia funkcji cztery oczy 158.
3. Potwierdź przyciskiem #, następnie wprowadź kod główny (lub fabryczny, jeśli robisz to przed zmianą kodu fabrycznego na nowy kod – główny) i potwierdź przyciskiem #.
4. Wprowadź sposób otwarcia zamka wciskając przycisk 2 na klawiaturze zamka, potwierdź przyciskiem #.

Zapalenie się zielonej diody oznacza poprawne ustawienie funkcji cztery oczy. Jeżeli podczas programowania pomarańczowa dioda zgaśnie, oznacza to, że czynności były wykonywane zbyt wolno i proces ustawiania opóźnienia czasowego należy rozpocząć od nowa.

## **INSTRUKCJA OBSŁUGI ZAMKA ELEKTRONICZNEGO KL. A (DLA MODELI KOLIBER 2.0 S1)**

### **• DEZAKTYWACJA FUNKCJI CZTERY OCZY**

1. Naciśnij dwukrotnie przycisk \*\*.
2. Gdy usłyszysz podwójny sygnał dźwiękowy i zapali się pomarańczowa dioda, wprowadź kod funkcji cztery oczy 158.
3. Potwierdź przyciskiem #, następnie wprowadź kod główny (lub fabryczny, jeśli robisz to przed zmianą kodu fabrycznego na nowy kod – główny) i potwierdź przyciskiem #.
4. Wprowadź sposób otwarcia zamka wciskając przycisk 1 na klawiaturze zamka, potwierdź przyciskiem #.

Zapalenie się zielonej diody oznacza poprawne usunięcie funkcji cztery oczy. Jeżeli podczas programowania pomarańczowa dioda zgaśnie, oznacza to, że czynności były wykonywane zbyt wolno i proces ustawiania opóźnienia czasowego należy rozpocząć od nowa.

**UWAGA!** Ustawienia fabryczne zamka – bez funkcji cztery oczy (kod 1) Dostępne funkcje:

- 1 – otwarcie zamka za pomocą jednego kodu
- 2 – otwarcie zamka za pomocą dwóch kodów

### **• FUNKCJA SAMOBLOKUJĄCA**

Jeżeli użytkownik wprowadzi błędny kod 4 razy z rzędu, system automatycznie zablokuje klawiaturę na 5 minut i zablokuje wprowadzanie danych z klawiatury.

## INSTRUKCJA OBSŁUGI ZAMKA ELEKTRONICZNEGO KL. A (DLA MODELI KOLIBER 2.0 S1)

### • WYMIANA BATERII

System automatycznie sprawdzi napięcie akumulatora po każdym prawidłowym otwarciu zamka. Jeśli napięcie akumulatora jest prawidłowe, nie pojawia się żaden monit, jeśli napięcie baterii jest niskie, zapala się czerwona lampka kontrolna i rozlega się dźwięk alarmowy wzywający użytkownika do jak najszybszej wymiany baterii.

Aby wymienić baterię w zamku:

1. Zdejmij pokrywę komory baterii, która znajduje się u dołu klawiatury, pociągając za uchwyt.
2. Ostrożnie wyjmij baterię. UWAGA! Przytrzymaj złącze baterii, by uniknąć wyrwania przewodów z obudowy.
3. Delikatnie umieść nową baterię 9V, nie wciskaj jej na siłę. Zaleca się użycie baterii alkalicznej.
4. Zamknij pokrywę klawiatury.

Po wymianie baterii zamek zachowuje wszystkie aktualne kody i ustawienia.



## INSTRUKCJA OBSŁUGI ZAMKA ELEKTRONICZNEGO KL. A (DLA MODELI KOLIBER 2.0 S1)

### • OTWARCIE AWARYJNE SEJFU

Aby otworzyć awaryjnie sejf:

1. Wyjmij baterię (patrz Wymiana baterii). Pamiętaj, by nie szarpać klawiatury ani przewodów. Przewody muszą bezwzględnie pozostać podłączone i w stanie nienaruszonym, aby umożliwić pracę zamka. Podczas awaryjnego otwarcia ponosisz odpowiedzialność za wszelkie uszkodzenia zamka.
  2. Za pomocą śrubokrętu wykręć śrubę mocującą powierzchnię klawiatury do jej gniazda. Śruba znajduje się pod czarną owalną zaślepką.
  3. Ostrożnie puść klawiaturę. Będzie ona dalej trzymać się sejfu za pomocą przewodów (patrz Rysunek 2A).
  4. Umieść posiadany klucz w otworze na klucz (dłuższe/większe ząbki skierowane powinny być ku górze, patrz Rysunek 2). Może zaistnieć konieczność przechylenia klucza pod kątem w celu jego wprowadzenia.
  5. Po wprowadzeniu klucza delikatnie przekręć go zgodnie z ruchem wskazówek zegara (w prawo) na godzinę 3:00. Następnie przekręć klamkę (pokrętko mechanizmu) w prawo, by odryglować drzwi. Sejf otworzy się.
  6. Aby zamknąć sejf, zamknij drzwi sejfu. Wsuń rygle za pomocą klamki – przekręć ją w lewą stronę. Następnie przekręć klucz na godzinę 12:00 również w lewą stronę i wyjmij go z gniazda.
  7. Zamontuj ponownie klawiaturę. Przytrzymaj powierzchnię klawiatury tak, aby przyciski skierowane były w górę. Zamocuj element w gnieździe klawiatury, najpierw umieszczając w nim część dolną, a następnie ostrożnie wciskając pozostałą część w obudowę gniazda.
  8. Po umieszczeniu powierzchni klawiatury w jej gnieździe przykręć ją.
- UWAGA!** Zachowaj wyjątkową ostrożność przy mocowaniu klawiatury z powrotem w gnieździe. Żaden przewód nie powinien zostać ściśnięty między gniazdem a powierzchnią klawiatury.

Rysunek 2 Otwarcie awaryjne sejfu

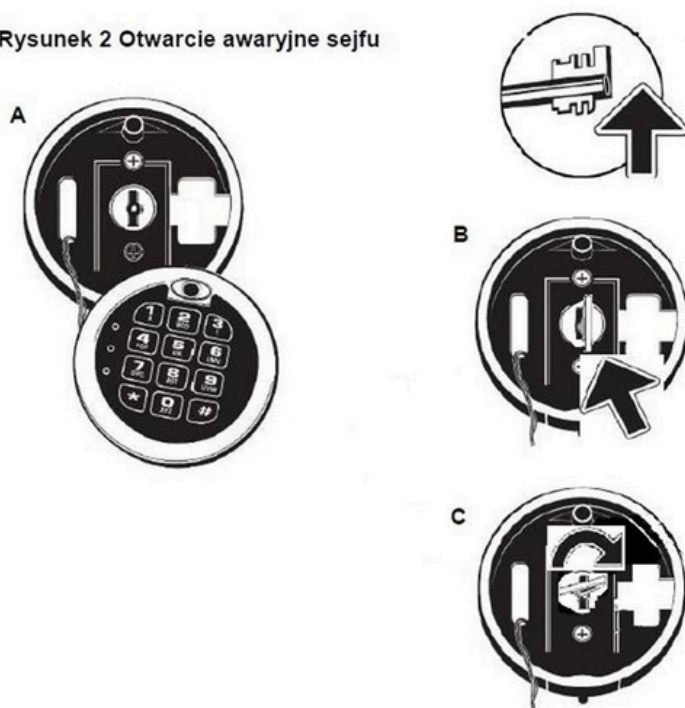

## **INSTRUKCJA OBSŁUGI ZAMKA ELEKTRONICZNEGO BEZKLASOWEGO (DLA MODELI KOLIBER 2.0 TYP T)**

### **• ZMIANA KODU FABRYCZNEGO I KOLEJNE ZMIANY KODU**

Zamek uruchamiany jest przy pomocy kodu od 3 do 8 znaków. Kod fabryczny to 159#. Aby zmienić kod fabryczny:

1. Otwórz sejf kodem fabryczny, naciśnij przycisk resetowania, który znajduje się pod pokrywą zamka (zobacz Rysunek 1). Usłyszysz sygnał dźwiękowy.
2. Wprowadź nowy kod zawierający od 3 do 8 znaków i potwierdź przyciskiem #. Zapali się dioda kontrolna informująca o zmianie kodu.
3. Jeżeli chcesz zmienić kod ponownie, postępuj analogicznie.

### **• OTWIERANIE SEJFU KODEM**

Aby otworzyć sejf:

1. Wprowadź swój kod użytkownika (3 do 8 znaków) i potwierdź przyciskiem #. Jeżeli wprowadzony kod jest poprawny, zapali się zielona dioda.
2. Przekręć klamkę i otwórz drzwi sejfu.

**UWAGA!** Jeżeli wprowadzony kod jest nieprawidłowy, zaświeci się dioda alarmująca, sejf nie otworzy się. Po trzecim nieudanym wprowadzeniu kodu zamek zablokuje się na 20 sekund. Po trzech kolejnych nieudanych wprowadzeniach kodu z rzędu zamek zablokuje się na 5 minut.

### **• ZAMYKANIE SEJFU**

Aby zamknąć sejf:

1. Zamknij drzwi dociskając je do korpusu.
2. Przekręć klamkę w kierunku przeciwnym do ruchu wskazówek zegara.

### **• KLUCZ AWARYJNY**

Klucze awaryjne są przewidziane do:

1. pierwszego otwarcia sejfu;
2. awaryjnego otwarcia w przypadku rozładowania baterii;
3. awaryjnego otwarcia w przypadku zapomnienia kodu użytkownika.

**UWAGA!** Klucze należy przechowywać w bezpiecznym miejscu. Nie powinny być przechowywane wewnątrz sejfu. Kluczy awaryjnych nie należy używać do codziennego otwierania sejfu. Nie ponosimy odpowiedzialności za zagubienie kluczy awaryjnych przez użytkownika.

## INSTRUKCJA OBSŁUGI ZAMKA ELEKTRONICZNEGO BEZKLASOWEGO (DLA MODELI KOLIBER 2.0 TYP T)

### • WYMIANA BATERII I OTWIERANIE AWARYJNE SEJFU

Aby wymienić baterię, otwórz awaryjnie sejf (punkty 1-3):

1. Zdejmij pokrywę klucza awaryjnego (patrz Rysunek 1, punkt 5) i włóż klucz awaryjny.
2. Delikatnie przekręć klucz w kierunku przeciwnym do ruchu wskazówek zegara (w lewo) o ok. 30 stopni i przytrzymaj.
3. Obróć klamkę drzwi zgodnie z ruchem wskazówek zegara i otwórz drzwi.
4. Zdejmij pokrywę baterii (Rysunek 1, 3.), wyjmij stare i włóż 4 nowe baterie AA. Zaleca się użycie baterii alkalicznych.
5. Zamknij pokrywę zamka.

#### RYSUNEK 1

1. rygle
2. przycisk resetowania (pod pokrywą baterii)
3. pokrywa baterii
4. klamka (klucz główny)
5. osłona klucza awaryjnego
6. zielona dioda
7. czerwona dioda
8. żółta dioda
9. przycisk zatwierdzający

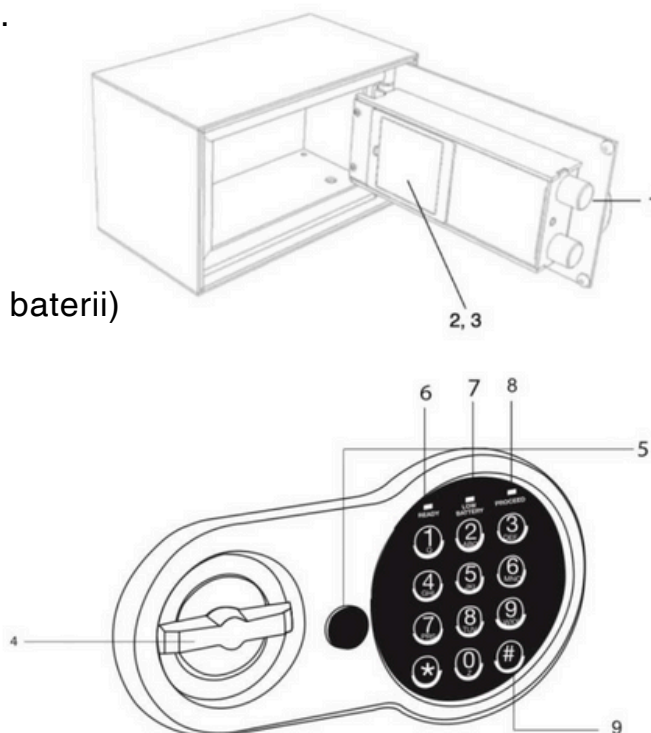

## WARUNKI GWARANCJI

1. KONSMETAL zwany dalej Gwarantem zapewnia dobrą jakość i sprawne działanie wyrobu przy użytkowaniu zgodnie z instrukcją obsługi.
2. Gwarant udziela gwarancji na wyrób w okresie 24 miesięcy od dnia zakupu, nie dłużej jednak niż 30 miesięcy od daty produkcji.
3. Podstawą do wnoszenia roszczeń gwarancyjnych jest wypełniona karta gwarancyjna wraz z dowodem zakupu opatrzonym datą sprzedaży.
4. Za ważną uznaje się Kartę Gwarancyjną, na której zawarte są wszystkie dane tj. nazwa wyrobu, numer fabryczny, data zakupu, nazwa sprzedawcy.
5. Ujawnione wady i uszkodzenia powstałe w okresie gwarancji Nabywca zgłasza za pośrednictwem placówki sprzedającej lub bezpośrednio u Gwaranta.
6. Wady i uszkodzenia wymienione w punkcie 5 będą usuwane bezpłatnie w okresie gwarancji w terminie 14 dni od dnia zgłoszenia reklamacji do Działu Serwisu Gwaranta. W wyjątkowych przypadkach, gdy zachodzi potrzeba sprowadzenia brakujących części lub gdy naprawa wymaga dodatkowej ekspertyzy, termin naprawy może ulec wydłużeniu.
7. Wyrób o wadze do 30 kg, nie zainstalowany na stałe w miejscu użytkowania, Nabywca dostarcza do naprawy do Działu Serwisu Gwaranta wraz z kartą gwarancyjną.
8. Naprawy gwarancyjne wykonywane są tylko na terenie Rzeczypospolitej Polskiej. Naprawy gwarancyjne wyrobów znajdujących się na terenie Rzeczypospolitej Polskiej o wadze powyżej 30 kg lub zainstalowane na stałe, będą wykonywane w miejscu użytkowania. W wypadku, gdy okaże się, że naprawa musi być wykonana w siedzibie Gwaranta, Gwarant odbierze wyrób i dostarczy po naprawie własnym transportem.
9. Naprawy gwarancyjne wyrobów znajdujących się poza granicami Rzeczypospolitej Polskiej, niezależnie od wagi, wykonywane są w siedzibie Gwaranta. Nabywca, jeżeli zainteresowany jest skorzystaniem z gwarancji zobowiązany jest do pokrycia kosztów dostarczenia i odbioru wyrobu do i z siedziby Gwaranta.
10. Nabywcy przysługuje prawo żądania wymiany wyrobu na nowy lub zwrotu gotówki (po zwrocie wyrobu Sprzedawcy) w wypadku, gdy: a) stwierdzono wadę fabryczną, której nie można usunąć, b) dokonano dwóch istotnych napraw (koszt naprawy przekracza 60% ceny nowego wyrobu) i nadal występują wady uniemożliwiające użytkowanie wyrobu zgodnie z przeznaczeniem.
11. Żądanie wymiany wyrobu, zgodnie z punktem 10 warunków gwarancji Nabywca zgłasza Sprzedawcy na piśmie.
12. Okres gwarancji przedłuża się o czas trwania naprawy wyrobu.
13. Gwarancją nie są objęte:
  - a) uszkodzenia mechaniczne oraz wywołane nimi usterki powstałe na skutek niewłaściwej eksploatacji,
  - b) uszkodzenia wynikłe wskutek przeróbek, samowolnych napraw, montażu dodatkowego wyposażenia, wycinania otworów, wymiany zamków i zmian konstrukcyjnych dokonywanych przez Użytkownika, ingerencji innego serwisu lub osób trzecich,

## WARUNKI GWARANCJI

c) uszkodzenia spowodowane bezpośrednio lub pośrednio nieprzestrzeganiem instrukcji obsługi wyrobu, a także powstałe w wyniku jego nieprawidłowej konserwacji,

d) czynności przewidziane w instrukcji obsługi, do wykonywania których zobowiązany jest Użytkownik we własnym zakresie i na własny koszt np. wymiana baterii, regulacja drzwi, przegląd i konserwacja,

e) uszkodzenia powstałe w wyniku przypadków losowych niezależnych od producenta (np. pożar, włamanie),

f) uszkodzenia i wady, w wyniku których została obniżona cena wyrobu,

g) uszkodzenia powstałe podczas transportu z winy firmy przewozowej,

h) wszelkie widoczne uszkodzenia mechaniczne wykryte po dostarczeniu wyrobu niepotwierdzone protokołem szkody spisany przy dostawie.

14. Samowolne zmiany wpisów w karcie gwarancyjnej powodują utratę gwarancji.

15. W przypadku nieuzasadnionego wezwania serwisu, Użytkownik pokrywa koszt obsługi serwisu wg cennika firmowego.

16. W przypadku zagubienia karty gwarancyjnej nie będą wydawane duplikaty.

17. Samowolne zerwanie plomby gwarancyjnej grozi utratą gwarancji.

18. Serwis Fabryczny świadczy również usługi odpłatnych napraw pogwarancyjnych, które wyceniane są indywidualnie na prośbę Klienta.



## DANE KONTAKTOWE SERWISU KONSMETAL



telefon: 89 625 37 99 (poniedziałek – piątek 8:00 -16:00)



mail: [serwis@konsmetal.pl](mailto:serwis@konsmetal.pl)

Kontaktując się z serwisem miej przygotowane (jeśli to możliwe) następujące dane:

- model urządzenia
- datę zakupu
- numer seryjny (z tabliczki znamionowej znajdującej się wewnątrz urządzenia)

W celu ustalenia, czy produkt jest na gwarancji, w większości wypadków wystarczy numer seryjny podany na tabliczce znamionowej, ale czasem będzie potrzebny dowód zakupu lub karta gwarancyjna z wpisaną datą sprzedaży i pieczętą sprzedawcy.



## **USER'S MANUAL**

**Hummingbird 2.0 class S1**  
**Hummingbird 2.0 Type T**

## TABLE OF CONTENTS

<u>IMPORTANT - READ BEFORE USING THE SAFE.....</u>	26
<u>AREA OF APPLICATION .....</u>	27
<u>CERTYFICATES FOR STORAGE.....</u>	27
<u>BASIC EQUIPEMENT.....</u>	28
<u>ADDITIONAL EQUIPMENT (OPTIONAL).....</u>	28
<u>TECHNICAL DATA .....</u>	29
<u>STANDARD COLOURS.....</u>	29
<u>SHORT WEAPON HOLDER .....</u>	30
<u>FIXING .....</u>	31
<u>OPERATING THE SAFE - OPENING.....</u>	32
<u>OPERATING THE SAFE - CLOSING.....</u>	32
<u>INSTALLATION OF THE SHELVES.....</u>	33
<u>OPERATION.....</u>	34
<u>MAINTENANCE.....</u>	35
<u>ADJUSTING THE HINGES.....</u>	35
<u>OPERATING INSTRUCTIONS FOR THE ELECTRONIC LOCK CLASS A (FOR HUMMINGBIRD 2.0 S1 MODELS).....</u>	36
<u>OPERATING INSTRUCTIONS FOR THE ELECTRONIC LOCK (FOR HUMMINGBIRD 2.0 TYPE T MODELS).....</u>	43
<u>WARRANTY CONDITIONS.....</u>	45
<u>KONSMETAL SERVICE CONTACT DATA.....</u>	47

## IMPORTANT - READ BEFORE USING THE SAFE

Please read this manual carefully and follow the instructions.

- **For security reasons, the safe should be fixed to the floor or wall.**
- If the safe is equipped with an electronic lock, ALWAYS remember to change the factory code to your own code, which is unknown to outsiders, BEFORE using the appliance. Leaving the factory code as it is poses a security risk to the values stored in it.
- Changing the code and testing the new code in the electronic lock MUST be done with the safe door open. If you change the code with the door closed, you will have to call an emergency service to open the door for a fee.
- If the safe is fitted with a handle or knob to move the bolts, the door MUST ONLY be opened or closed by holding the handle or knob to move the bolts. Opening or closing the safe door by pulling the key or keypad of the electronic lock may cause damage to the product that is not covered by the warranty.
- Before closing the safe door, make absolutely sure that the bolts are retracted as far as possible. Extending the bolts when closing the safe door can damage the paintwork where the bolts meet the edge of the door opening. Use the handle or lock to retract the bolts; attempting to apply direct pressure to the bolts may cause the mechanism to jam. Such damage is not a reason for a warranty repair.

## **AREA OF APPLICATION**

The products from Koliber 2.0 series are modern, high-quality safes, not only in terms of technology, but also in terms of design. They are suitable for private interiors as well as for offices or shops. They are mostly used to store important documents, data media, money, jewellery, weapons and ammunition. Koliber 2.0 safes are characterised by their large capacity and external dimensions optimised for home and office use.

Depending on the model, Koliber 2.0 safes are suitable for installation in walls or furniture, but can also be used as free-standing safes after being fixed to the floor.

## **CERTIFICATES FOR STORAGE (FOR HUMMINGBIRD 2.0 CLASS S1 MODELS)**

- European standard EN 14450, class S1.
- Possibility of storing firearms and ammunition: The product meets the Polish requirements of the Regulation of the Minister of Internal Affairs and Administration of 26 August 2014 on the storage, carrying and registration of weapons and ammunition.

**ATTENTION:** In Poland for a product to retain its resistance class, a safe or cabinet weighing up to 1000 kg must be anchored to the floor (free-standing models) or built into a wall (built-in models) in accordance with the instructions.

## BASIC EQUIPMENT





- Shelves (depending on model); maximum shelf load - 30 kg;
- Certified Class A key lock with two keys for models Hummingbird 2.0 class S1;
- For models Hummingbird 2.0 Type T electronic lock with keys to emergency opening;
- Instructions for use with warranty card;
- 24 months guarantee.

## ADDITIONAL EQUIPMENT (OPTIONAL)

- Replacement the key lock with a certified Class A or B electronic lock (except for the Hummingbird 2.0 16 S1 and Hummingbird 2.0 Type T models);
- Additional shelf (for models with a height of 350 mm or higher);
- Handgun holder for mounting on the shelf - 6 weapons (for Hummingbird 2.0 43 S1 and Hummingbird 2.0 60 S1 models);
- Housing for wall mounting and expansion plugs;
- Third key for the key lock.

Model	replacement the key lock with electronic lock class A	replacement the key lock with an electronic lock class B	additional shelf	holder for 6 weapons	inside safe with Euro-Lock	mounting anchor (4 pieces)	sealing
Hummingbird 2.0 16 S1	-	-	-	-	-	yes	yes
Hummingbird 2.0 20 S1	yes	yes	-	-	-	yes	yes
Hummingbird 2.0 34 S1	yes	yes	yes	-	-	yes	yes
Hummingbird 2.0 43 S1	yes	yes	yes	yes	-	yes	yes
Hummingbird 2.0 60 S1	yes	yes	yes	yes	yes	yes	yes
Hummingbird 2.0 13 Type T	-	-	-	-	-	yes	yes
Hummingbird 2.0 16 Type T	-	-	-	-	-	yes	yes
Hummingbird 2.0 20 Type T	-	-	-	-	-	yes	yes
Hummingbird 2.0 34 Type T	-	-	yes	-	-	yes	yes
Hummingbird 2.0 43 Type T	-	-	yes	-	-	yes	yes
Hummingbird 2.0 60 Type T	-	-	yes	-	yes	yes	yes

## TECHNICAL DATA

Model	External dimensions [mm]			Inner dimensions [mm]			Weight	Capacity				 *
	W	S	G	W	S	G	kg	[l]				
Hummingbird 2.0 16 S1	155	248	213	149	242,3	154,9	9,6	5,6	-	-	0	yes
Hummingbird 2.0 20 S1	205	298	213	198,7	292	154,9	12	9	-	-	0	yes
Hummingbird 2.0 34 S1	337	298	298	331,1	292	240	19	23,2	yes	-	4	yes
Hummingbird 2.0 43 S1	432	373	353	425,7	366,5	294,5	28	46	yes	15"	5	yes
Hummingbird 2.0 60 S1	604	373	373	598	366,5	314,5	35	69	yes	15"	8	yes
Hummingbird 2.0 13 Type T	134	229	124	130	224	74	5	2,2	-	-	0	-
Hummingbird 2.0 16 Type T	155	246	213	149	242	163	9	5,9	-	-	0	-
Hummingbird 2.0 20 Type T	203	296	213	199	292	163	12	9,5	-	-	0	-
Hummingbird 2.0 34 Type T	335	296	298	331	292	248	19	24	yes	-	4	-
Hummingbird 2.0 43 Type T	430	371	353	426	367	303	28	47,4	yes	15"	5	-
Hummingbird 2.0 60 Type T	602	371	373	598	367	323	35	70,1	yes	15"	8	-

\*The possibility of storing weapons and ammunition in accordance with Polish regulations

## STANDARD COLOURS

**RAL 7035**  
grey

Powder-coated in a fine texture.

On individual request, the colour can be changed to any colour from the RAL palette - individual price.

## SMALL WEAPON HOLDER

### SMALL WEAPON HOLDER

Handle dedicated to product groups  
ML, SL, SLP, Hummingbird  
(Koliber), SD, MS, KP

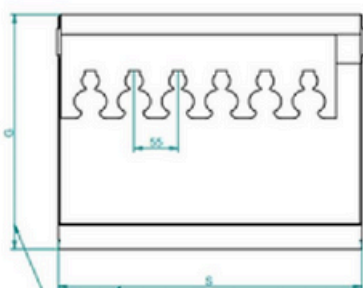
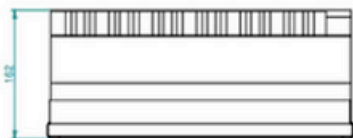

Dimensions depending on the width and depth of the safe

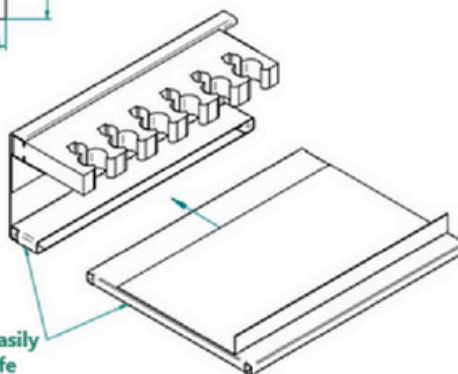
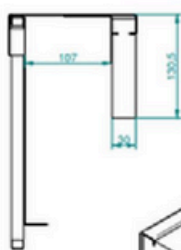

The removable design allows the handle to be easily inserted or removed from the inside of the safe

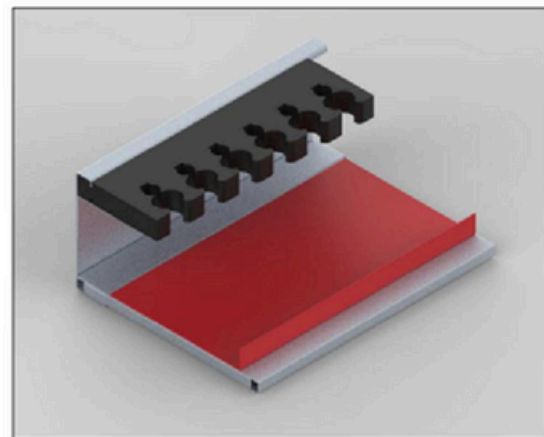

In accordance with the description of the additional equipment, selected safe models can also be fitted with handgun holders.  
The drawing is for illustrative purposes only.



## FIXING

Note: According to polish law in order for the product to retain its resistance class, a safe weighing up to 1000 kg must be anchored to the floor (free-standing models) or installed in the wall (built-in models).

class S1 → anchoring strength: 20 kN required

The product has holes in the base and on the back for fixing to the floor or wall.

Note: Anchorages are not part of the standard equipment.

To install the safe in its intended location, you must:

1. Remove the caps from the holes in the base of the product.
2. Drill holes in the substrate through the holes in the product, the depth of which corresponds to the length of the expansion joint.
3. Position the safe so that the holes in the base of the safe and the holes in the substrate overlap.
4. insert the plugs and tighten the nuts. If the bolt of the strut connector protrudes above the floor in the safe after tightening the nut, loosen the nut, screw in the bolt with a screwdriver and tighten the nut.

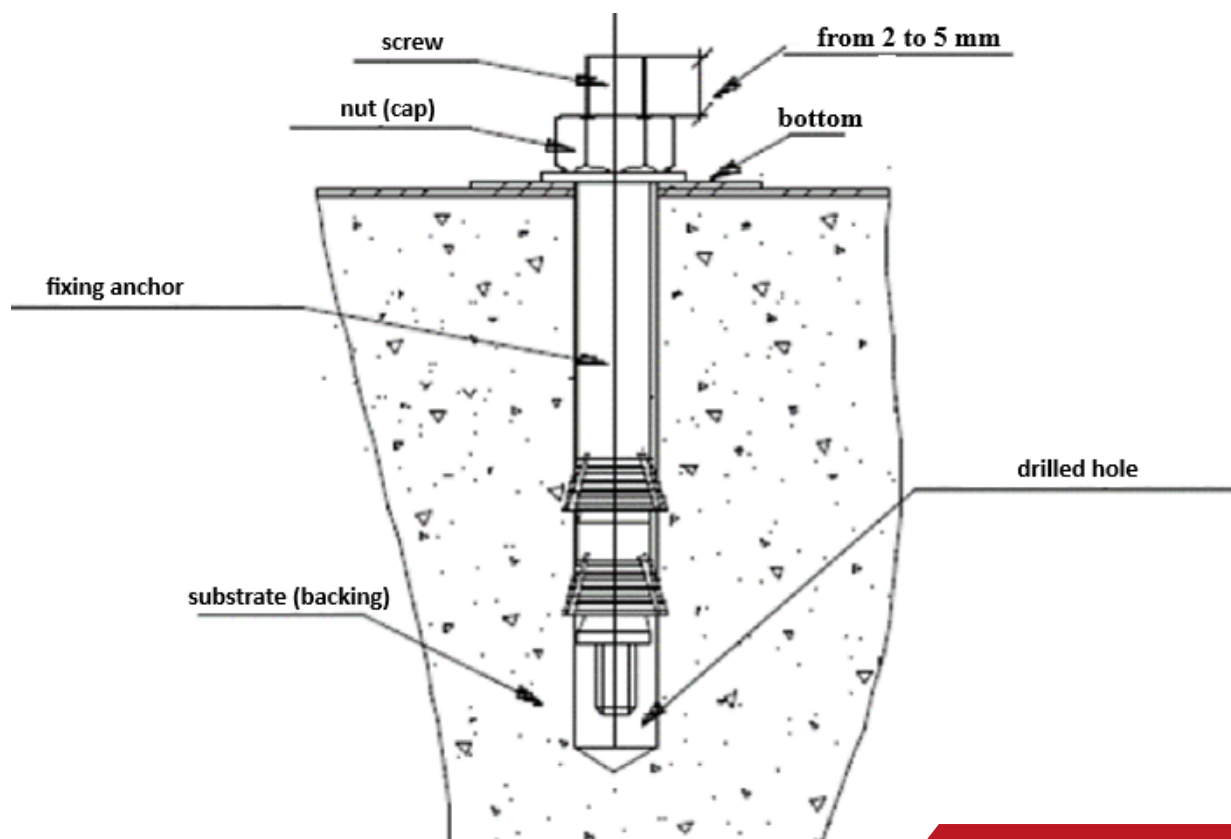

## **OPERATING THE SAFE - OPENING**

Opening a safe equipped with a key lock:

1. Insert the key into the opening of the lock.
2. Turn the key to the right at an angle of approx. 90° (approx. 1/4 turn); the resistance that occurs indicates that the lock is open. The key must remain in the lock (the design of the key lock makes it impossible to remove the key when the lock is in the open position).
3. When you pull the door towards you, the product opens.

Opening a safe equipped with an electronic lock:

1. Enter the code on the keypad according to the lock's instructions for use.
2. Turn the keypad by an angle of approx. 90° to the right; the resistance that occurs indicates that the door is unlocked.
3. When you pull the door towards you, the product opens.

## **OPERATING THE SAFE – CLOSING**

Locking of a safe equipped with a key lock:

1. To close the safe, press the door against the housing (the door bolts must be retracted).
2. Turn the keypad approx. 90° to the left; the resistance that occurs indicates that the door is locked.
3. Remove the key.

Locking of a safe equipped with an electronic lock:

1. Close the door by pressing it against the housing (the door latches must be retracted).
2. Turn the keypad approx. 90° to the left; the resistance that occurs indicates that the door is locked.

Detailed information on operating the electronic lock can be found in the lock operating instructions on pages 36-44.

## INSTALLATION OF THE SHELVES

The safes are supplied with the shelves packed separately and stacked on the floor. After unpacking the shelves, insert the shelf hooks contained in the bag into the corresponding holes in the rails. Place the shelves on the shelf hooks. The positioning of the shelves depends on your requirements and can be customised.

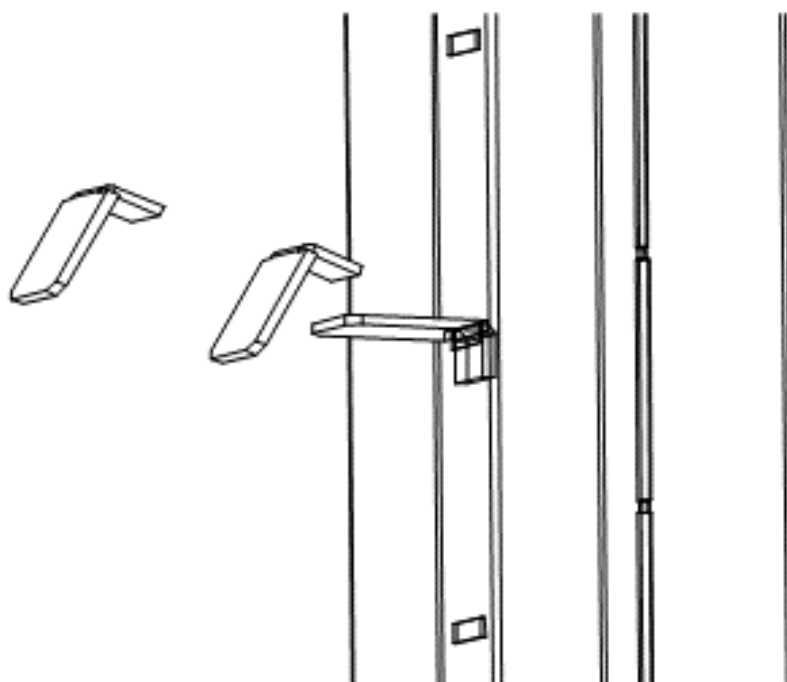

## OPERATION

- The products should be used in rooms that are protected from the weather, away from substances that have a corrosive effect on metals, with a relative humidity in the room of up to 75%. The appliance can be operated in rooms with a temperature between +5°C and +40°C;
- Pay attention to the moving parts - the door - when closing or opening the appliance. Improper use can result in injury, e.g. to fingers if they are trapped between the door and housing;
- When closing the door, pay attention to the position of the bolts; the bolts must always be retracted, otherwise the mechanisms may be permanently damaged;
- Built-in locks and mechanisms must not be modified, otherwise the guarantee will be invalidated;
- During the warranty period, locks and mechanisms may only be installed by an authorised service centre or by a user with the written approval of the service centre;
- If keys need to be replaced, it is advisable to replace the entire lock. Do not make keys yourself;
- Ensure that the safe is positioned so that the door does not come into direct contact with an obstacle;
- Locking mechanisms and locks should function smoothly and without jamming. KONSMETAL Service should be informed if there are any complaints regarding the function of the above assemblies;
- KONSMETAL Service must be informed of any complaints about the delivered product;
- It is not recommended to make any changes without the manufacturer's knowledge, even after the warranty period has expired.

## **MAINTENANCE**

The doors:

- It is recommended to lubricate the hinges with bearing grease as required, but at least once every three years; all joints of the mechanisms should be lubricated with acid-free technical Vaseline once every three years. Caution: Never grease the lock! This can lead to permanent damage.

The housing:

- The housing does not require any special maintenance. The basic maintenance measure consists of cleaning the housing of the body. To do this, use a soft cloth moistened with water and a mild detergent and then wipe the cleaned surface dry.

## **ADJUSTING THE HINGES**

It is not recommended to adjust the hinges of Koliber safes yourself, as they are located under the cover of the locking mechanism. If adjustment is required, please contact customer service.

## **OPERATING INSTRUCTIONS FOR THE ELECTRONIC LOCK CLASS A (FOR HUMMINGBIRD 2.0 S1 MODELS)**

### **GENERAL INFORMATION**

- The lock is operated using a 6- to 8-digit code. The factory code is 123456 (or 12345678 depending on the model). The code is confirmed each time with the # button;
- The lock allows five user codes to be entered. Each user code can be used independently;
- Each user code can be deleted separately and independently of the others.
- If the opening delay function is set, the opening delay time can be set between 01 and 59 minutes;
- The lock can be set to four-eye opening mode - the user must enter two sets of passwords to open the door;
- The lock has an automatic battery voltage detection function.
- After four consecutive incorrect passwords, the lock is automatically locked for 5 minutes.

### **FACTORY SETTINGS**

- Factory password: 123456 (or 12345678 depending on the model)
- User password 1: none
- User password 2: none
- User password 3: none
- User password 4: none
- User password 5: none
- Automatic delay before opening: 00
- Type of lock opening: 1 (no four-eye function)

## **OPERATING INSTRUCTIONS FOR THE ELECTRONIC LOCK CLASS A (FOR HUMMINGBIRD 2.0 S1 MODELS)**

- **OPENING THE SAFE**

To open the safe, enter the code on the keypad and confirm with #. Turn the handle approx. 90° to the right; the resistance that occurs indicates that the door is unlocked.

- **MODIFICATION OF THE FACTORY AND USER/MASTER CODE**

Every code change should be made with the safe door open, i.e. first open the safe with the current code (factory code or master code set by you), then:

To set your code for the first time (to change the factory code):

1. Press the \* button twice.
2. When you hear a double beep and the orange LED lights up, enter the code for the password change 888.
3. Confirm with the # button, then enter the factory code and confirm with the # button.
4. Enter the new code and confirm with the # button. Enter the new code again and confirm with the # button.

If the green LED lights up, this means that the code change was successful. If the orange LED goes out during programming, this means that the steps were carried out too slowly and the code change process must be restarted.

**ATTENTION:** After changing the code, the new code must be checked three times on the open safe door before it is closed. The correctly set code becomes the master code.

To change the set master code to a different code, proceed in the same way, entering the current master code instead of the factory code.

## **OPERATING INSTRUCTIONS FOR THE ELECTRONIC LOCK CLASS A (FOR HUMMINGBIRD 2.0 S1 MODELS)**

### **• PROGRAMMING ADDITIONAL USERS**

To set the code for a new user, proceed as follows:

1. Press the \* button twice.
2. When you hear a double beep and the orange LED lights up, enter the code for assigning a new user 333.
3. Confirm with the # button, then enter the master code (or the factory code if you do this before changing the factory code to the new code - Master) and confirm with the # button.
4. Enter the user ID (from 1 to 5), confirm with #.
5. Enter the new additional code and confirm with the # button. Enter the new additional code again and confirm with the # button.

If the green LED lights up, the new user code has been added correctly. If the orange LED goes out during programming, this means that the steps were carried out too slowly and the process must be restarted.

NOTE: The user ID is a consecutive number in the lock's memory. After assigning a new user code, the new code must be checked three times on the open safe door before it is closed. After adding a new user (new code), the safe has two codes for opening the safe. After adding a third user, the safe will have three codes to open it, and so on.

### **• CANCELLATION OF THE USER CODE**

1. Press the \* button twice.
2. When you hear a double beep and the orange LED lights up, enter the cancellation code 666.
3. Confirm with #, then enter the master code (or the factory code if you do this before changing the factory code to the new code - Master) and confirm with #.
4. Enter the ID of the user whose code you want to delete (from 1 to 5).
5. Confirm with #. When the red diode lights up, enter the ID of the user you wish to delete again and confirm by pressing #.

If the green diode lights up, the user code has been deleted correctly. If the orange diode goes out during the process, this means that the process was carried out too slowly and the code deletion process must be restarted.



## **OPERATING INSTRUCTIONS FOR THE ELECTRONIC LOCK CLASS A (FOR HUMMINGBIRD 2.0 S1 MODELS)**

### **• SETTING THE TIME DELAY**

1. Press the \* button twice.
2. When you hear a double beep and the orange LED lights up, enter the code for setting the time delay 159.
3. Confirm with the # button, then enter the master code (or the factory code if you do this before changing the factory code to the new code - Master) and confirm with the # button.
4. Enter a time delay between 01 and 59 (these are minutes) and confirm with the # button.

If the green diode lights up, this means that the time delay before opening the safe is set correctly. If the orange diode goes out during programming, this means that the steps were carried out too slowly and the time delay setting must be restarted.

Deactivating the time delay: Follow the steps above and enter the time delay 00.

### **• PROGRAMMING THE FOUR-EYES FUNCTION**

With this function, the lock can only be opened with two independent codes (at least 2 users must be added). Entering the master code cancels the four-eye mode - the master code is the burglary code that will open the lock despite the four-eye function being activated.

For setting the four-eye function:

1. Press the \*\* button twice.
2. When you hear a double beep and the orange LED lights up, enter the code for setting the four-eyes function: 158.
3. Confirm with the # button, then enter the master code (or the factory code if you do this before changing the factory code to the new code - Master) and confirm with the # button.
4. Enter the method for opening the lock by pressing the 2 key on the lock keypad and confirm with the # key.

If the green diode lights up, this indicates the correct setting of the four-eye function. If the orange diode goes out during programming, this means that the steps were carried out too slowly and the process of setting the time delay must be started again.

## **OPERATING INSTRUCTIONS FOR THE ELECTRONIC LOCK CLASS A (FOR HUMMINGBIRD 2.0 S1 MODELS)**

### **• DEACTIVATION OF THE FOUR-EYES FUNCTION**

1. Press the \*\* button twice.
2. When you hear a double beep and the orange LED lights up, enter the code for the four-eyes function: 158.
3. Confirm with the # button, then enter the master code (or the factory code if you do this before changing the factory code to the new code - Master) and confirm with the # button.
4. Enter the method for opening the lock by pressing the 1 key on the lock keypad and confirm with the # key.

If the green diode lights up, the four-eye function has been cancelled correctly. If the orange diode goes out during programming, this means that the steps were performed too slowly and the time delay setting must be restarted.

NOTE: Factory settings of the lock - without the four-eye function (code 1) Available functions:

- 1 - Opening the lock with a code
- 2 - Opening the lock with two codes

### **• SELF-LOCKING FUNCTION**

If the user enters an incorrect code 4 times in succession, the system automatically locks the keypad for 5 minutes and blocks key entry.

## OPERATING INSTRUCTIONS FOR THE ELECTRONIC LOCK CLASS A (FOR HUMMINGBIRD 2.0 S1 MODELS)

### • BATTERY CHANGE

The system automatically checks the battery voltage every time the lock is opened properly. If the battery voltage is correct, no prompt appears; if the battery voltage is low, a red indicator light lights up and an alarm sounds, prompting the user to replace the battery as soon as possible.

How to replace the battery in the lock:

1. Remove the battery compartment cover, which is located on the underside of the keypad, by pulling the handle.
2. Carefully remove the battery. CAUTION Hold the battery connection firmly so that the wires are not pulled out of the housing.
3. Insert the new 9 V battery carefully, but do not force it. It is recommended to use an alkaline battery.
4. Close the keypad cover.

After replacing the battery, the lock retains all current codes and settings.

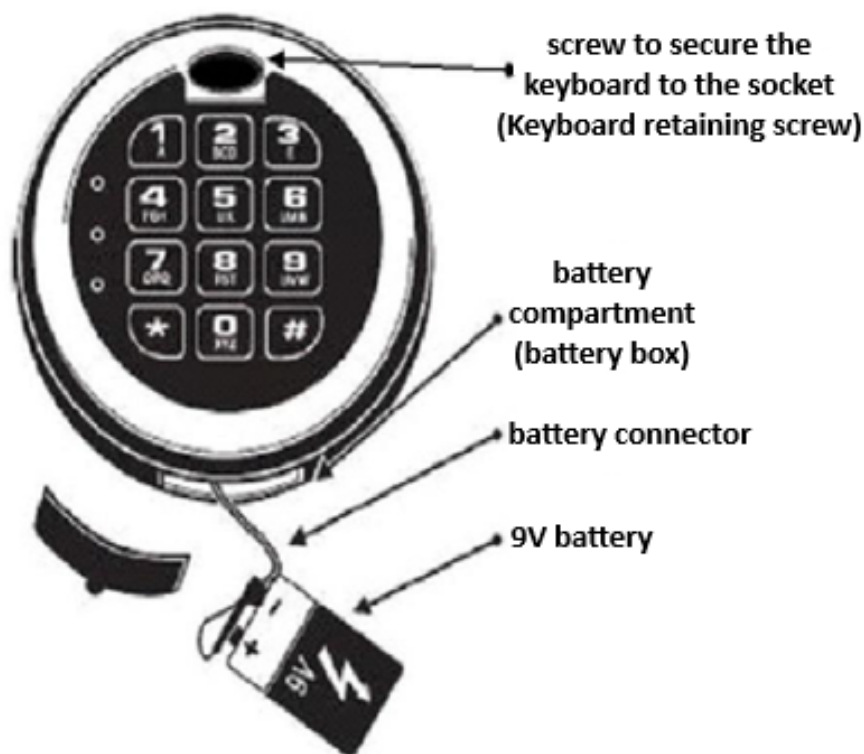

## OPERATING INSTRUCTIONS FOR THE ELECTRONIC LOCK CLASS A (FOR HUMMINGBIRD 2.0 S1 MODELS)

### • EMERGENCY OPENING OF THE SAFE

How to open the safe in an emergency:

1. Remove the battery (see Changing the battery). Make sure that you do not shake the keypad or the cables. The wires must remain connected and intact for the lock to function. You are responsible for any damage to the lock during emergency opening.
2. Use a screwdriver to remove the screw that secures the keypad surface to its base. The screw is located under the black oval cap.
3. Carefully release the keypad. It is still held to the safe by wires (see Figure 2A).
4. Insert the existing key into the keyhole (the longer/larger teeth must point upwards, see Figure 2). It may be necessary to hold the key at an angle to insert it.
5. After inserting the key, carefully turn it clockwise (to the right) to 3:00. Then turn the handle (mechanical knob) to the right to unlock the door. The safe opens.
6. To close the safe, lock the safe door. Pull out the bolts with the handle - turn it to the left. Then turn the key at 12:00 also to the left and pull it out of the slot.
7. Reinsert the keypad. Hold the surface of the keypad so that the keys are facing upwards. Secure the component in the keypad base by first inserting the lower part into the base and then carefully pressing the remaining part into the base housing.
8. As soon as the keyboard surface is seated in its base, screw it tight.

NOTE: Be extremely careful when reattaching the keyboard to the base. Do not pinch any cables between the base and the keyboard.

Figure 2: Emergency opening of the safe

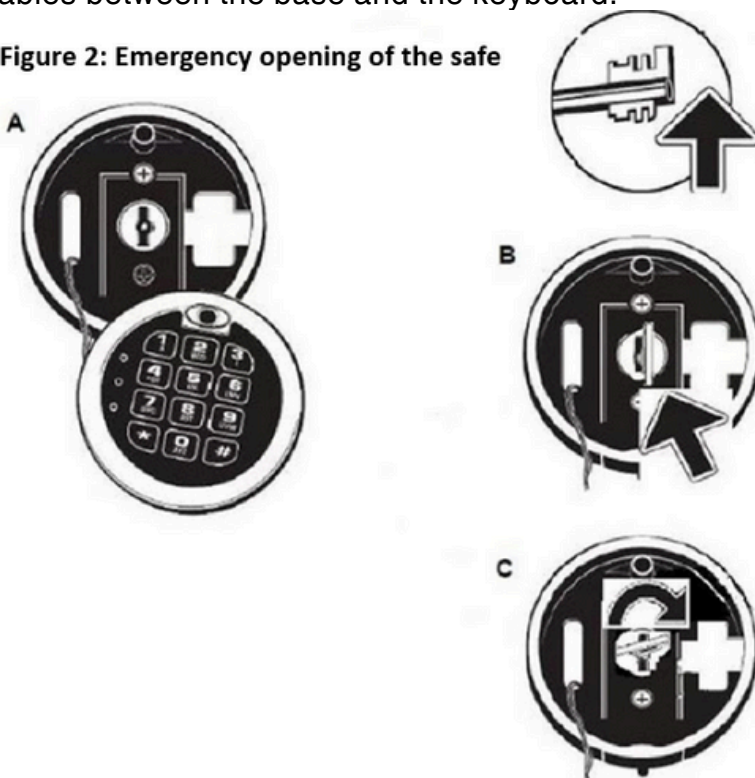

## **OPERATING INSTRUCTIONS FOR THE ELECTRONIC LOCK (FOR HUMMINGBIRD 2.0 TYPE T MODELS)**

### **• MODIFICATION OF THE FACTORY CODE AND SUBSEQUENT CODE CHANGES**

The lock is activated with a code of 3 to 8 characters. The factory code is 159#. To change the factory code:

1. Press the reset button located under the lock cover (see Figure). You will hear a beep.
2. Enter a new code with 3 to 8 characters and confirm it with the # button. The indicator light lights up to show that the code has been changed.
3. If you want to change the code again, proceed in the same way.

### **• OPENING THE SAFE WITH THE CODE**

To open the safe:

1. Enter your user code (3 to 8 characters) and confirm with #. If the code entered is correct, the green LED lights up.
2. Turn the handle and open the safe door.

**ATTENTION:** If the code entered is incorrect, the alarm LED lights up and the safe cannot be opened. After the third unsuccessful code entry, the lock is locked for 20 seconds. After three consecutive unsuccessful code entries, the lock is locked for 5 minutes.

### **• LOCKING THE SAFE**

How to lock the safe:

1. Close the door by pressing it against the housing.
2. Turn the handle anti-clockwise.

### **• EMERGENCY SELECTION KEY**

The emergency keys are intended for:

1. To open the safe for the first time.
2. Emergency opening when the battery is discharged.
3. For emergency opening if the user code has been forgotten.

**NOTE:** The keys should be kept in a safe place. They should not be kept inside the safe. Emergency keys should not be used to open the safe on a daily basis. We are not responsible for the loss of emergency keys by the user.

## OPERATING INSTRUCTIONS FOR THE ELECTRONIC LOCK (FOR HUMMINGBIRD 2.0 TYPE T MODELS)

- **REPLACING THE BATTERY AND EMERGENCY OPENING OF THE SAFE**

To change the battery, the safe must be opened in an emergency way (points 1-3):

1. Remove the cover of the emergency key (see Figure 1, point 5) and insert the emergency key.
2. Carefully turn the spanner anti-clockwise by about 30 degrees and hold it firmly.
3. Turn the door handle clockwise and open the door.
4. Remove the battery compartment cover (Figure 1, 3), remove the old batteries and insert 4 new AA batteries. It is recommended to use alkaline batteries.
5. Close the cover of the lock.

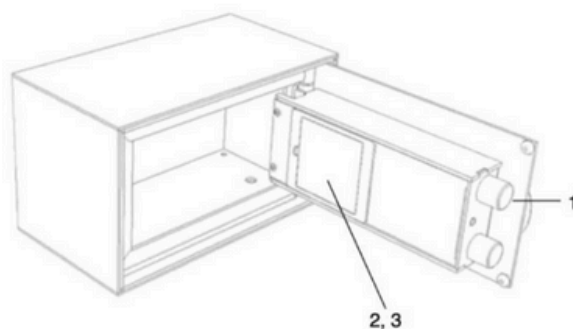
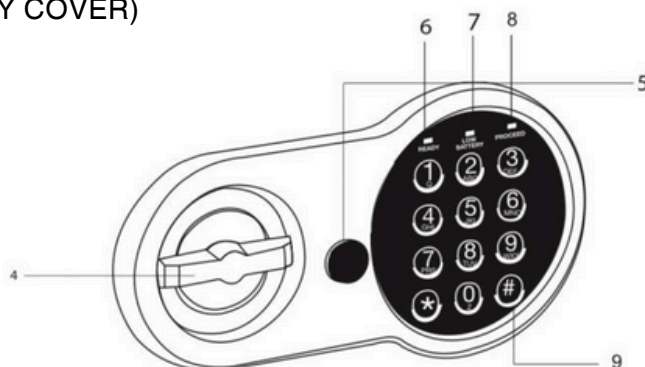

Figure 1

1. RIEGEL
2. RESET BUTTON (UNDER THE BATTERY COVER)
3. BATTERY COVER
4. HANDLE (MASTER KEY)
5. COVER OF THE EMERGENCY KEY
6. GREEN LED
7. RED LED
8. YELLOW LED
9. ACCEPTANCE BUTTON



## WARRANTY CONDITIONS

1. KONSMETAL, hereinafter referred to as the guarantor, guarantees the good quality and efficient operation of the product if it is used in accordance with the instructions for use.
2. The guarantor guarantees the product for a period of 24 months from the date of purchase, but no longer than 30 months from the date of production.
3. The basis for the warranty claim is the completed warranty certificate together with the proof of purchase, on which the date of sale is noted.
4. The warranty certificate is considered valid if it contains all data, i.e. product name, serial number, date of purchase, name of the seller.
5. The buyer is obliged to report all defects and damage found during the warranty period to the seller or directly to the guarantor.
6. The defects and damage mentioned under point 5 will be repaired free of charge during the warranty period within 14 days of the complaint being reported to the guarantor's customer service department. In exceptional cases, if missing parts have to be imported or if the repair requires additional expertise, the repair period may be extended.
7. The product weighing up to 30 kg, which is not permanently installed at the place of use, must be delivered by the purchaser together with the warranty certificate to the guarantor's customer service department for repair.
8. Warranty repairs are only carried out on the territory of the Republic of Poland. Warranty repairs of products located on the territory of the Republic of Poland, weighing more than 30 kg or permanently installed are carried out at the place of use. If it turns out that the repair must be carried out at the Guarantor's premises, the Guarantor will collect the product and deliver it after repair with its own transport.
9. Warranty repairs of products located outside the Republic of Poland, regardless of their weight, are carried out at the Guarantor's premises. The Buyer interested in making a warranty claim is obliged to cover the costs of delivery and collection of the product to and from the Guarantor's premises.
10. The buyer has the right to demand the replacement of the product with a new product or the refund of the purchase price in cash (after returning the product to the seller) if: a) a manufacturing defect has been detected that cannot be remedied, b) two major repairs have been carried out (the cost of the repair exceeds 60% of the price of a new product) and there are still defects that make it impossible to use the product as intended.
11. The buyer informs the seller in writing that he wishes the product to be replaced in accordance with point 10 of the warranty conditions.
12. The warranty period is extended by the duration of the repair of the product.
13. The warranty does not extend to:
  - a) mechanical defects and defects caused by such defects due to improper operation;
  - b) damage caused by alterations, unauthorised repairs, the installation of additional equipment, the cutting of holes, the replacement of locks and structural alterations by the user, interventions by other service providers or third parties;

- c) damage caused directly or indirectly by non-compliance with the instructions for use of the product, as well as damage caused by improper maintenance;
- d) work specified in the instructions for use that the user must carry out himself and at his own expense, e.g. battery replacement, door adjustment, inspection and maintenance;
- e) damage caused by accidental events beyond the manufacturer's control (e.g. fire, burglary);
- f) damage and defects that lead to a reduction in the product price;
- g) damage caused during transport through the fault of the transport company;
- h) any visible mechanical damage detected after delivery of the product and not confirmed by the damage report drawn up on delivery.

14. Any unauthorised changes to the entries on the warranty card will invalidate the warranty.

15. In the event of an unjustified service call, the user shall bear the costs of the service in accordance with the company's price list.

16. No duplicates will be issued if the warranty certificate is lost.

17. Breaking the guarantee seal without authorisation will invalidate the guarantee.

18. The factory customer service also offers the following services.



## KONSMETAL SERVICE CONTACT DATA



telephone: 89 625 37 99 (Monday – Friday 8:00 -16:00)



mail: [serwis@konsmetal.pl](mailto:serwis@konsmetal.pl)

When you contact the service, please have the following data ready (if possible):

- device model;
- date of purchase;
- serial number (from the rating plate inside the appliance).

In most cases, the serial number on the rating plate is sufficient to determine whether the product is under warranty. Sometimes, however, you will need proof of purchase or a warranty card with the date of purchase and the dealer's stamp.



**BEDIENUNGSANLEITUNG**

**Kolibri Tresor 2.0 Klasse S1**  
**Kolibri Tresor 2.0 Type T**

## INHALTSVERZEICHNIS

<u>WICHTIG - VOR DER BENUTZUNG DES TRESORS LESEN.....</u>	50
<u>EINSATZBEREICH.....</u>	51
<u>ZERTIFIKATE FÜR DIE AUFBEWAHRUNG.....</u>	51
<u>GRUNDAUSSTATTUNG.....</u>	52
<u>ZUSÄTZLICHE AUSSTATTUNG (OPTIONAL).....</u>	52
<u>TECHNISCHE DATEN.....</u>	53
<u>STANDARDFARBEN.....</u>	53
<u>HANDFEUERWAFFENHALTER.....</u>	54
<u>BEFESTIGUNG.....</u>	55
<u>BEDIENUNG DES TRESORS – ÖFFNEN.....</u>	56
<u>BEDIENUNG DES TRESORS – VERRIEGELUNG.....</u>	56
<u>EINBAU DER FACHBÖDEN.....</u>	57
<u>BETRIEB.....</u>	58
<u>WARTUNG.....</u>	59
<u>EINSTELLUNG DER SCHARNIERE.....</u>	59
<u>BEDIENUNGSANLEITUNG FÜR DAS ELEKTRONIKSCHLOSS DER KLASSE A (KOLIBRI TRESOR 2.0 KLASSE S1).....</u>	60
<u>BEDIENUNGSANLEITUNG FÜR DAS ELEKTRONIKSCHLOSS (KOLIBRI TRESOR 2.0 TYPE T).....</u>	67
<u>GARANTIEBEDINGUNGEN.....</u>	69
<u>KONSMETAL SERVICE KONTAKTDATEN.....</u>	71

## WICHTIG - VOR DER BENUTZUNG DES TRESORS LESEN

Bitte lesen Sie diese Anleitung sorgfältig durch und befolgen Sie die Anweisungen.

- **Aus Sicherheitsgründen sollte der Tresor auf dem Boden oder an der Wand befestigt werden.**
- Wenn das Gerät mit einem elektronischen Schloss ausgestattet ist, denken Sie bitte **IMMER** daran, den werkseitigen Code in Ihren eigenen, für Außenstehende unbekanntem Code zu ändern, **BEVOR** Sie das Gerät benutzen. Das Belassen des Werkscodes stellt ein Sicherheitsrisiko für die darin hinterlegten Werte dar.
- Das Ändern des Codes und das Testen des neuen Codes im elektronischen Schloss **MUSS** bei geöffneter Tresortür erfolgen. Wenn Sie den Code bei geschlossener Tür ändern, müssen Sie einen kostenpflichtigen Notdienst beauftragen, der die Tür öffnet.
- Wenn der Tresor mit einem Griff oder Knopf zum Bewegen der Riegel ausgestattet ist, **MUSS** das Öffnen oder Schließen der Tür **NUR** durch Festhalten des Griffs oder Knaufs zum Bewegen der Riegel erfolgen. Das Öffnen oder Schließen der Tresortür durch Ziehen am Schlüssel oder am Tastenfeld des elektronischen Schlosses kann zu Schäden am Produkt führen, die nicht unter die Garantie fallen.
- Prüfen Sie vor dem Schließen der Tresortür **UNBEDINGT**, dass die Riegel so weit wie möglich zurückgezogen sind. Herausgezogene Riegel beim Schließen der Tresortür können die Lackierung dort beschädigen, wo die Riegel auf den Rand der Türöffnung treffen. Benutzen Sie den Griff oder das Schloss, um die Riegel einzuziehen; der Versuch, direkten Druck auf die Riegel auszuüben, kann zum Verklemmen des Mechanismus führen. Ein solcher Schaden ist kein Grund für eine Garantiereparatur.

## **EINSATZBEREICH**

Die Produkte der Serie Koliber 2.0 sind moderne, nicht nur in Bezug auf die Technologie, sondern auch in Bezug auf das Design, hochwertige Tresore. Sie eignen sich sowohl für private Innenräume als auch für Büros oder Geschäfte. Sie werden meist zur Aufbewahrung von wichtigen Dokumenten, Datenträgern, Geld, Schmuck, Waffen und Munition verwendet. Tresore aus der Koliber 2.0 zeichnen sich durch ihr großes Fassungsvermögen und ihre für den Haus- und Bürogebrauch optimierten Außenmaße aus.

Die Koliber 2.0 Tresore sind je nach Modell für den Einbau in Wände oder Möbel geeignet, können aber auch nach der Befestigung am Boden als freistehende Tresore verwendet werden.

## **ZERTIFIKATE FÜR DIE AUFBEWAHRUNG (FÜR KOLIBRI 2.0 KLASSE S1 MODELLN)**

- Überwachungswerte nach der europäischen Norm EN 14450, Klasse S1.
- In Polen: Möglichkeit der Aufbewahrung von Schusswaffen und Munition: Das Produkt erfüllt die Anforderungen der Verordnung des Ministers für innere Angelegenheiten und Verwaltung vom 26. August 2014 über die Lagerung, das Mitführen und die Registrierung von Waffen und Munition.

**ACHTUNG:** In Polen damit ein Produkt seine Widerstandsklasse beibehält, muss ein Tresor oder Schrank mit einem Gewicht von bis zu 1000 kg gemäß den Anweisungen im Boden verankert (freistehende Modelle) oder in eine Wand eingebaut werden (Einbaumodelle).

## GRUNDAUSSTATTUNG





- Einlegeböden (je nach Modell); maximale Belastung des Einlegebodens- 30 kg;
- zertifiziertes Schlüsselschloss Klasse A mit zwei Schlüsseln - Kolibri 2.0 Klasse S1;
- elektronisches Codeschloss - Kolibri 2.0 Type T;
- Gebrauchsanweisung und Produktnutzung mit Garantiekarte;
- 24 Monate Garantie.

## ZUSÄTZLICHE AUSSTATTUNG (OPTIONAL)

- Austausch des Schlüsselschlosses gegen ein zugelassenes elektronisches Schließsystem der Klasse A oder B (außer beim Modell Kolibri 2.0 16 S1 und Kolibri 2.0 Type T Modellen);
- zusätzliche Ablagefläche (für Modelle mit einer Höhe von 350 mm oder höher);
- Handfeuerwaffenhalter zur Montage auf dem Regal - 6 Stück Waffen (für die Modelle Kolibri 2.0 43 S1 und Kolibri 2.0 60 S1);
- Gehäuse für die Wandmontage und Spreizdübel;
- dritter Schlüssel für das Schlüsselschloss.

Model	Umstellung auf ein Elektronenschloss der Klasse A	Umstellung auf ein Elektronenschloss der Klasse B	zusätzliches Einlegeböden	Halter für 6 Stück Waffen	Euro-Lock Innertresor	Montageanker (4 Stück)	Versiegelung
Kolibri 2.0 16 Klasse S1	-	-	-	-	-	ja	ja
Kolibri 2.0 20 Klasse S1	ja	ja	-	-	-	ja	ja
Kolibri 2.0 34 Klasse S1	ja	ja	ja	-	-	ja	ja
Kolibri 2.0 43 Klasse S1	ja	ja	ja	ja	-	ja	ja
Kolibri 2.0 60 Klasse S1	ja	ja	ja	ja	ja	ja	ja
Kolibri 2.0 13 Type T	-	-	-	-	-	ja	ja
Kolibri 2.0 16 Type T	-	-	-	-	-	ja	ja
Kolibri 2.0 20 Type T	-	-	-	-	-	ja	ja
Kolibri 2.0 34 Type T	-	-	ja	-	-	ja	ja
Kolibri 2.0 43 Type T	-	-	ja	-	-	ja	ja
Kolibri 2.0 60 Type T	-	-	ja	-	ja	ja	ja

## TECHNISCHE DATEN

Modell	Äußere Abmessungen [mm]			Innere Abmessungen [mm]			Gewicht kg	Fassungsvermögen [l]				
	W	S	G	W	S	G						
Kolibri 2.0 16 Klasse S1	155	248	213	149	242,3	154,9	9,6	5,6	-	-	0	ja
Kolibri 2.0 20 Klasse S1	205	298	213	198,7	292	154,9	12	9	-	-	0	ja
Kolibri 2.0 34 Klasse S1	337	298	298	331,1	292	240	19	23,2	ja	-	4	ja
Kolibri 2.0 43 Klasse S1	432	373	353	425,7	366,5	294,5	28	46	ja	15"	5	ja
Kolibri 2.0 60 Klasse S1	604	373	373	598	366,5	314,5	35	69	ja	15"	8	ja
Kolibri 2.0 13 Type T	134	229	124	130	224	74	5	2,2	-	-	0	-
Kolibri 2.0 16 Type T	155	246	213	149	242	163	9	5,9	-	-	0	-
Kolibri 2.0 20 Type T	203	296	213	199	292	163	12	9,5	-	-	0	-
Kolibri 2.0 34 Type T	335	296	298	331	292	248	19	24	ja	-	4	-
Kolibri 2.0 43 Type T	430	371	353	426	367	303	28	47,4	ja	15"	5	-
Kolibri 2.0 60 Type T	602	371	373	598	367	323	35	70,1	ja	15"	8	-

\*Die Möglichkeit, Waffen und Munition gemäß den polnischen Vorschriften zu lagern

## STANDARDFARBEN

**RAL 7035**  
Lichrgrau

Pulverbeschichtet in feiner Textur.

Auf individuellen Wunsch kann die Farbe in jede beliebige Farbe aus der RAL-Palette geändert werden - individueller Preis.

## HANDFEUERWAFFENHALTER

### HANDFEUERWAFFENHALTER

Handhalter für die Produktgruppen  
ML, SL, SLP, Koliber, SD, MS, KP

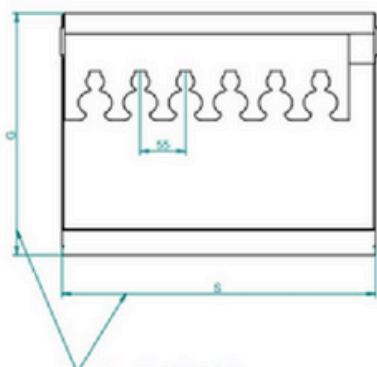
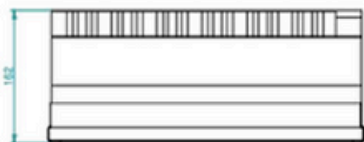

Abmessungen je nach  
Breite und Tiefe des  
Tresors

Die abnehmbare Konstruktion ermöglicht das einfache Einsetzen  
oder Entfernen des Griffs aus dem Inneren des Tresors

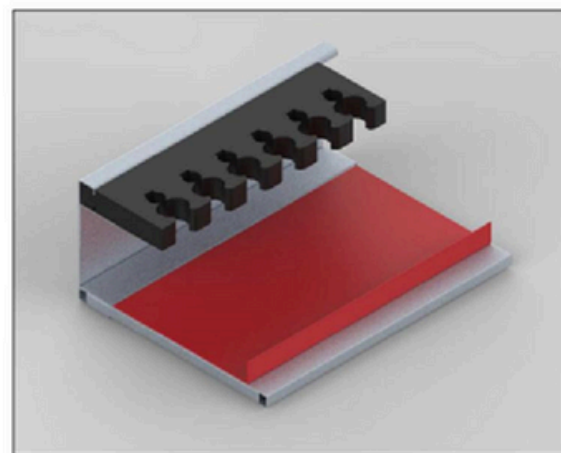
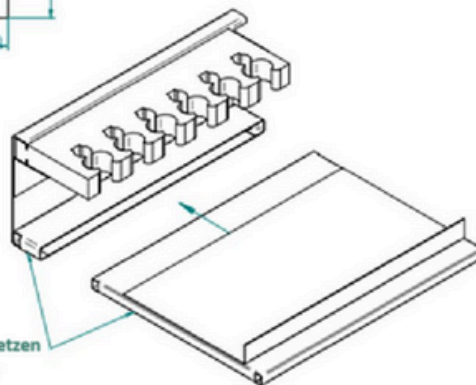
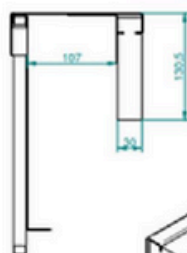

Gemäß der Beschreibung der Zusatzausstattung können ausgewählte Tresormodelle  
zusätzlich mit Handfeuerwaffenhaltern ausgestattet werden.  
Die Zeichnung dient nur zur Veranschaulichung.



## BEFESTIGUNG

Hinweis: Damit in Polen das Produkt seine Widerstandsklasse beibehält, muss ein Tresor mit einem Gewicht von bis zu 1000 kg im Boden verankert (freistehende Modelle) oder in die Wand eingebaut werden (Einbaumodelle).

Widerstandsklasse S1  $\longrightarrow$  Verankerungsstärke: 20 kN erforderlich  
 Das Produkt hat Löcher im Boden und/oder auf der Rückseite zur Befestigung im Boden oder in der Wand.

Hinweis: Verankerungen gehören nicht zur Standardausstattung.

Um den Tresor an seinem vorgesehenen Platz zu installieren, müssen Sie:

1. die Kappen von den Löchern im Boden des Produkts entfernen.
2. durch die Löcher im Produkt Löcher in den Untergrund bohren, deren Tiefe der Länge der Dehnungsfuge entspricht.
3. positionieren Sie den Tresor so, dass sich die Löcher im Boden des Tresors und die Löcher im Untergrund überlappen.
4. setzen Sie die Dübel ein und ziehen Sie die Muttern fest. Wenn der Bolzen des Strebenverbinders nach dem Anziehen der Mutter über den Boden im Tresor herausragt, lösen Sie die Mutter, schrauben Sie den Bolzen mit einem Schraubendreher ein und ziehen Sie die Mutter fest.

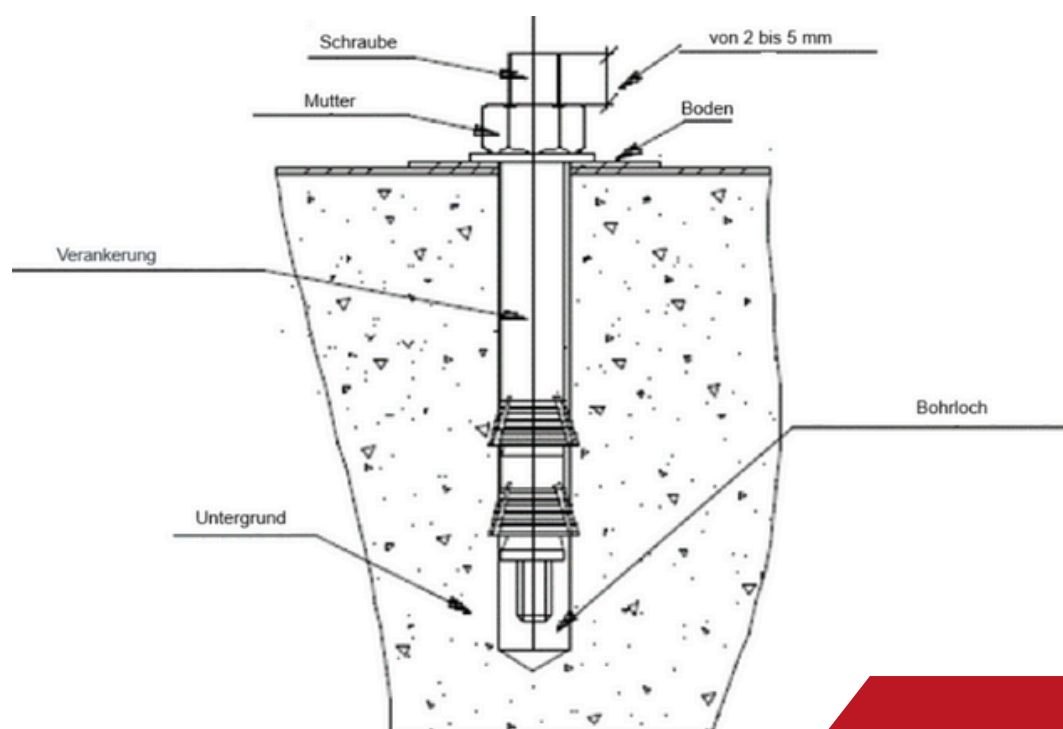

## **BEDIENUNG DES TRESORS– ÖFFNEN**

Öffnen eines mit einem Schlüsselschloss ausgestatteten Tresors:

1. Führen Sie den Schlüssel in die Öffnung des Schlosses ein.
2. Den Schlüssel in einem Winkel von ca. 90° (ca. 1/4 Umdrehungen) nach rechts drehen; der dabei auftretende Widerstand zeigt die Öffnung des Schlosses an. Der Schlüssel muss im Schloss verbleiben (die Konstruktion des Schlüsselschlosses macht es unmöglich, den Schlüssel in der geöffneten Stellung des Schlosses abzuziehen).
3. Wenn Sie die Tür zu sich heranziehen, wird das Produkt geöffnet.

Öffnen eines mit einem Elektronikschloss ausgestatteten Tresors:

1. Geben Sie den Code gemäß der Gebrauchsanweisung des Schlosses auf dem Tastenfeld ein.
2. Drehen Sie das Tastenfeld um einen Winkel von ca. 90° nach rechts, der dabei auftretende Widerstand zeigt an, dass die Tür entriegelt ist.
3. Wenn Sie die Tür zu sich heranziehen, wird das Produkt geöffnet.

## **BEDIENUNG DES TRESORS – VERRIEGELUNG**

Verriegelung eines mit einem Schlüsselschloss ausgestatteten Tresors:

1. Um den Tresor zu schließen, die Tür gegen das Gehäuse drücken (die Türriegel müssen eingezogen sein).
2. Drehen Sie das Tastenfeld ca. 90° nach links, der dabei auftretende Widerstand zeigt an, dass die Tür verriegelt ist.
3. Den Schlüssel abziehen.

Verriegelung eines mit einem Elektronikschloss ausgestatteten Tresors:

1. Schließen Sie die Tür, indem Sie sie gegen das Gehäuse drücken (die Türriegel müssen eingezogen sein).
2. Drehen Sie das Tastenfeld ca. 90° nach links drehen, der dabei auftretende Widerstand zeigt an, dass die Tür verriegelt ist.

Ausführliche Informationen zur Bedienung des Elektronikschlosses finden Sie in der Schlossbedienungsanleitung auf Seite 60-68.

## **EINBAU DER FACHBÖDEN**

Die Tresore werden mit separat verpackten und auf dem Boden gestapelten Regalböden geliefert. Nach dem Auspacken der Regalböden setzen Sie die in der Tüte enthaltenen Regalhaken in die entsprechenden Löcher in den Schienen ein. Setzen Sie die Regalböden auf die Regalhaken. Die Positionierung der Regalböden hängt von Ihren Bedürfnissen ab und kann angepasst werden.

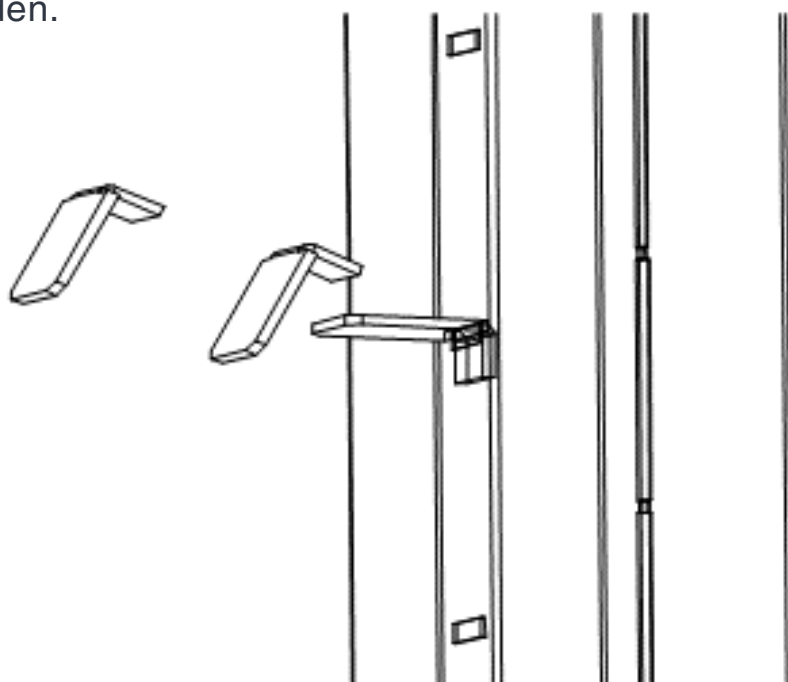

## BETRIEB

- Die Produkte sollten in Räumen verwendet werden, die vor Witterungseinflüssen geschützt sind, fern von Stoffen, die eine korrosive Wirkung auf Metalle haben, mit einer relativen Luftfeuchtigkeit im Raum von bis zu 75%. Das Gerät kann in Räumen mit einer Temperatur zwischen +5°C und +40°C betrieben werden;
- Achten Sie beim Schließen oder Öffnen des Geräts auf die beweglichen Teile - die Tür. Bei unsachgemäßem Gebrauch kann es zu Verletzungen kommen, z. B. an den Fingern, wenn diese zwischen Tür und Gehäuse eingeklemmt werden;
- Achten Sie beim Schließen der Tür auf die Position der Riegel, die Riegel müssen unbedingt eingezogen sein, sonst können die Mechanismen dauerhaft beschädigt werden;
- Eingebaute Schlösser und Mechanismen dürfen nicht verändert werden, da sonst die Garantie erlischt;
- Der Einbau von Schlössern und Mechanismen darf während der Garantiezeit nur durch eine autorisierte Servicestelle oder einen Benutzer mit schriftlicher Genehmigung der Servicestelle erfolgen;
- Wenn Schlüssel ausgetauscht werden müssen, empfiehlt es sich, das gesamte Schloss auszutauschen. Stellen Sie keine Schlüssel selbst her;
- Es ist darauf zu achten, dass der Tresor so platziert wird, dass die Tür nicht direkt auf ein Hindernis stößt;
- Verriegelungsmechanismen und Schlösser sollten reibungslos und ohne Verklemmungen funktionieren. Falls es Beanstandungen bezüglich der Funktion der genannten Baugruppen gibt, sollte dies dem KONSMETAL-Service mitgeteilt werden;
- Bei Beanstandungen am gelieferten Produkt ist der KONSMETAL-Service zu informieren;
- Es wird nicht empfohlen, ohne Wissen des Herstellers Änderungen vorzunehmen, auch nicht nach Ablauf der Garantiezeit.

## **WARTUNG**

Die Türen:

- Es wird empfohlen, die Scharniere nach Bedarf, jedoch mindestens einmal alle drei Jahre, mit Lagerfett zu schmieren, alle Gelenke der Mechanismen sollten einmal alle drei Jahre mit säurefreier technischer Vaseline geschmiert werden. Achtung: Niemals das Schloss fetten! Dies kann zu seiner dauerhaften Beschädigung führen.

Das Gehäuse:

- Das Gehäuse erfordert keine besondere Wartung. Die grundlegende Wartungsmaßnahme besteht in der Reinigung des Gehäuses des Körpers. Verwenden Sie dazu ein weiches, mit Wasser und einem milden Reinigungsmittel angefeuchtetes Tuch und wischen Sie die gereinigte Oberfläche anschließend trocken.

## **EINSTELLUNG DER SCHARNIERE**

Es wird nicht empfohlen, die Scharniere der Kolibri-Tresore selbst einzustellen, da sie sich unter der Abdeckung des Schließmechanismus befinden. Wenn eine Einstellung erforderlich ist, wenden Sie sich bitte an den Kundendienst.

## **BETRIEBSANLEITUNG FÜR DAS ELEKTRONIKSCHLOSS DER KLASSE A (KOLIBRI TRESOR 2.0 KLASSE S1)**

### **ALLGEMEINE INFORMATIONEN**

- Die Bedienung des Schlosses erfolgt über einen 6- bis 8-stelligen Code. Der Werkscode lautet 123456 (oder 12345678). Der Code wird jedes Mal mit der Taste # bestätigt;
- Das Schloß erlaubt die Eingabe von fünf Benutzercodes. Jeder Benutzercode kann unabhängig verwendet werden;
- Jeder Benutzercode kann separat und unabhängig von den anderen gelöscht werden.
- Wenn die Öffnungsverzögerungsfunktion eingestellt ist, kann die Öffnungsverzögerungszeit zwischen 01 und 59 Minuten eingestellt werden;
- Das Schloss kann auf Vier-Augen-Öffnungsmodus eingestellt werden - der Benutzer muss zwei Sätze von Passwörtern eingeben, um die Tür zu öffnen;
- Das Schloss verfügt über eine automatische Batteriespannungserkennungsfunktion.
- Nach vier aufeinanderfolgenden falschen Passwörtern wird das Schloss automatisch für 5 Minuten gesperrt.

### **WERKSEITIGE WERTE**

Werkspasswort: 123456 (oder 12345678)

Benutzerpasswort 1: kein

Benutzerpasswort 2: kein

Benutzerpasswort 3: kein

Benutzerpasswort 4: kein

Benutzerpasswort 5: kein

Automatische Verzögerung vor dem Öffnen: 00

Art der Öffnung des Schlosses: 1 (keine Vier-Augen-Funktion)

## **BETRIEBSANLEITUNG FÜR DAS ELEKTRONIKSCHLOSS DER KLASSE A (KOLIBRI TRESOR 2.0 KLASSE S1)**

### **• ÖFFNEN DES TRESORS**

Um den Tresor zu öffnen, geben Sie den Code auf dem Tastenfeld ein und bestätigen Sie ihn mit #. Drehen Sie den Griff ca. 90° nach rechts drehen, der dabei auftretende Widerstand zeigt an, dass die Tür entriegelt ist.

### **• ÄNDERUNG DES WERKS- UND BENUTZERCODES**

Jede Codeänderung sollte bei geöffneter Tresortür erfolgen, d.h. öffnen Sie zunächst den Tresor mit dem aktuellen Code (Werks- oder von Ihnen eingestellter Mastercode), dann:

Um Ihren Code zum ersten Mal einzustellen (den Werkscode zu ändern):

1. Drücken Sie zweimal die Taste \*.
2. Wenn Sie einen doppelten Piepton hören und die orangefarbene LED aufleuchtet, geben Sie den Code für die Passwortänderung 888 ein.
3. Bestätigen Sie mit der Taste #, geben Sie dann den Werkscode ein und bestätigen Sie mit der Taste #.
4. Geben Sie den neuen Code ein und bestätigen Sie mit der Taste #. Geben Sie den neuen Code erneut ein und bestätigen Sie mit der Taste #.

Wenn die grüne LED aufleuchtet, bedeutet dies, dass die Codeänderung erfolgreich war. Erlischt die orangefarbene LED während der Programmierung, bedeutet dies, dass die Schritte zu langsam durchgeführt wurden und der Code-Änderungsvorgang erneut gestartet werden muss.

**ACHTUNG!** Nach der Änderung des Codes muss der neue Code dreimal an der geöffneten Tresortür überprüft werden, bevor diese geschlossen wird. Der korrekt eingestellte Code wird zum Mastercode.

Um den eingestellten Mastercode in einen anderen Code zu ändern, gehen Sie genauso vor, wobei Sie den aktuellen Mastercode anstelle des Werkscodes eingeben.

## **BETRIEBSANLEITUNG FÜR DAS ELEKTRONIKSCHLOSS DER KLASSE A (KOLIBRI TRESOR 2.0 KLASSE S1)**

### **• PROGRAMMIERUNG WEITERER BENUTZER**

Um den Code für einen neuen Benutzer einzustellen, gehen Sie wie folgt vor:

1. Drücken Sie die Taste \* zweimal.
2. Wenn Sie einen doppelten Piepton hören und die orangefarbene LED aufleuchtet, geben Sie den Code für die Zuweisung eines neuen Benutzers ein 333.
3. Bestätigen Sie mit der Taste #, geben Sie dann den Mastercode ein (oder den Werkscode, wenn Sie dies tun, bevor Sie den Werkscode in den neuen Code ändern - Master) und bestätigen Sie mit der Taste #.
4. Geben Sie die Benutzer-ID ein (von 1 bis 5), bestätigen Sie mit #.
5. Geben Sie den neuen Zusatzcode ein und bestätigen Sie mit der Taste #. Geben Sie den neuen Zusatzcode erneut ein und bestätigen Sie erneut mit der Taste #.

Wenn die grüne LED leuchtet, ist der neue Benutzercode korrekt hinzugefügt worden. Wenn die orangefarbene LED während der Programmierung erlischt, bedeutet dies, dass die Schritte zu langsam durchgeführt wurden und der Vorgang erneut gestartet werden muss.

HINWEIS: Die Benutzer-ID ist eine laufende Nummer im Speicher des Schlosses. Nach der Zuweisung eines neuen Benutzercodes muss der neue Code dreimal an der geöffneten Tresortür überprüft werden, bevor diese geschlossen wird. Nach dem Hinzufügen eines neuen Benutzers (neuer Code) verfügt der Tresor über zwei Codes zum Öffnen des Tresors. Nach dem Hinzufügen eines dritten Benutzers verfügt der Tresor über drei Codes, um ihn zu öffnen, und so weiter.

### **• LÖSCHUNG DES BENUTZERCODES**

1. Drücken Sie zweimal die Taste \*.
2. Wenn Sie einen doppelten Piepton hören und die orangefarbene LED aufleuchtet, geben Sie den Löscode 666 ein.
3. Bestätigen Sie mit #, geben Sie dann den Mastercode ein (oder den Werkscode, wenn Sie dies tun, bevor Sie den Werkscode in den neuen Code ändern - Master) und bestätigen Sie mit #.
4. Geben Sie die ID des Benutzers ein, dessen Code Sie löschen möchten (von 1 bis 5).
5. Bestätigen Sie mit #. Wenn die rote Diode leuchtet, geben Sie erneut die ID des Benutzers ein, den Sie löschen möchten, und bestätigen Sie mit der Taste #.

Wenn die grüne Diode leuchtet, ist der Benutzercode korrekt gelöscht worden. Wenn die orangefarbene Diode während des Vorgangs erlischt, bedeutet dies, dass der Vorgang zu langsam durchgeführt wurde und der Code-Löschvorgang erneut gestartet werden muss.



## **BETRIEBSANLEITUNG FÜR DAS ELEKTRONIKSCHLOSS DER KLASSE A (KOLIBRI TRESOR 2.0 KLASSE S1)**

### **• EINSTELLEN DER ZEITVERZÖGERUNG**

1. Drücken Sie die Taste \* zweimal.
2. Wenn Sie einen doppelten Piepton hören und die orangefarbene LED aufleuchtet, geben Sie den Code für die Einstellung der Zeitverzögerung 159 ein.
3. Bestätigen Sie mit der Taste #, geben Sie dann den Mastercode ein (oder den Werkscode, wenn Sie dies tun, bevor Sie den Werkscode in den neuen Code ändern - Master) und bestätigen Sie mit der Taste #.
4. Geben Sie eine Zeitverzögerung zwischen 01 und 59 ein (dies sind Minuten) und bestätigen Sie mit der Taste #.

Wenn die grüne Diode leuchtet, bedeutet dies, dass die Zeitverzögerung vor dem Öffnen des Tresors korrekt eingestellt ist. Wenn die orangefarbene Diode während der Programmierung erlischt, bedeutet dies, dass die Schritte zu langsam durchgeführt wurden und die Einstellung der Zeitverzögerung erneut begonnen werden muss.

Deaktivierung der Zeitverzögerung: Befolgen Sie die obigen Schritte und geben Sie die Zeitverzögerung 00 ein.

### **• PROGRAMMIERUNG DER VIER-AUGEN-FUNKTION**

Mit dieser Funktion kann das Schloss nur mit zwei unabhängigen Codes geöffnet werden (mindestens 2 Benutzer müssen hinzugefügt werden). Die Eingabe des Master-Codes hebt den Vier-Augen-Modus auf - der Master-Code ist der Einbruchcode, der das Schloss trotz aktivierter Vier-Augen-Funktion öffnen wird.

Zum Einstellen der Vier-Augen-Funktion:

1. Drücken Sie zweimal die Taste \*\*.
2. Wenn Sie einen doppelten Piepton hören und die orangefarbene LED aufleuchtet, geben Sie den Code für die Einstellung der Vier-Augen-Funktion ein: 158.
3. Bestätigen Sie mit der Taste #, geben Sie dann den Mastercode ein (oder den Werkscode, wenn Sie dies tun, bevor Sie den Werkscode in den neuen Code ändern - Master) und bestätigen Sie mit der Taste #.
4. Geben Sie die Methode zum Öffnen des Schlosses ein, indem Sie die Taste 2 auf der Schlosstastatur drücken, und bestätigen Sie mit der Taste #.

Wenn die grüne Diode leuchtet, zeigt dies die korrekte Einstellung der Vier-Augen-Funktion an. Wenn die orangefarbene Diode während der Programmierung erlischt, bedeutet dies, dass die Schritte zu langsam ausgeführt wurden und der Prozess der Einstellung der Zeitverzögerung erneut begonnen werden muss.

## **BETRIEBSANLEITUNG FÜR DAS ELEKTRONIKSCHLOSS DER KLASSE A (KOLIBRI TRESOR 2.0 KLASSE S1)**

### **• DEAKTIVIERUNG DER VIER-AUGEN-FUNKTION**

1. Drücken Sie die Taste \*\* zweimal.
2. Wenn Sie einen doppelten Piepton hören und die orangefarbene LED aufleuchtet, geben Sie den Code für die Vier-Augen-Funktion ein: 158.
3. Bestätigen Sie mit der Taste #, geben Sie dann den Mastercode ein (oder den Werkscode, wenn Sie dies tun, bevor Sie den Werkscode in den neuen Code ändern - Master) und bestätigen Sie mit der Taste #.
4. Geben Sie die Methode zum Öffnen des Schlosses ein, indem Sie die Taste 1 auf der Schlosstastatur drücken, und bestätigen Sie mit der Taste #.

Wenn die grüne Diode leuchtet, ist die Vier-Augen-Funktion korrekt gelöscht worden. Wenn die orangefarbene Diode während der Programmierung erlischt, bedeutet dies, dass die Schritte zu langsam durchgeführt wurden und die Einstellung der Zeitverzögerung erneut begonnen werden muss.

HINWEIS: Werkseinstellungen des Schlosses - ohne die Vier-Augen-Funktion (Code 1) Verfügbare Funktionen:

- 1 - Öffnung des Schlosses mit einem Cod
- 2 - Öffnung des Schlosses mit zwei Code

### **• SELBSTVERRIEGELUNGSFUNKTION**

Wenn der Benutzer 4 Mal hintereinander einen falschen Code eingibt, sperrt das System automatisch die Tastatur für 5 Minuten und blockiert die Tasteneingabe.

## BETRIEBSANLEITUNG FÜR DAS ELEKTRONIKSCHLOSS DER KLASSE A (KOLIBRI TRESOR 2.0 KLASSE S1)

### • BATTERIEWECHSEL

Das System prüft automatisch die Batteriespannung bei jeder ordnungsgemäßen Öffnung des Schlosses. Wenn die Batteriespannung korrekt ist, erscheint keine Aufforderung, wenn die Batteriespannung niedrig ist, leuchtet eine rote Kontrollleuchte auf und ein Alarm ertönt, der den Benutzer auffordert, die Batterie so bald wie möglich zu ersetzen.

So tauschen Sie die Batterie im Schloss aus:

1. Entfernen Sie die Abdeckung des Batteriefachs, die sich an der Unterseite des Tastenfelds befindet, indem Sie am Griff ziehen.
2. Nehmen Sie die Batterie vorsichtig heraus. VORSICHT Halten Sie den Batterieanschluss fest, damit die Drähte nicht aus dem Gehäuse gezogen werden.
3. Setzen Sie die neue 9-V-Batterie vorsichtig ein, aber nicht mit Gewalt. Es wird empfohlen, eine Alkalibatterie zu verwenden.
4. Schließen Sie die Abdeckung des Tastenfeldes. Nach dem Auswechseln der Batterie behält das Schloss alle aktuellen Codes und Einstellungen bei.



## BETRIEBSANLEITUNG FÜR DAS ELEKTRONISCHESCHLOSS DER KLASSE A (KOLIBRI TRESOR 2.0 KLASSE S1)

### • NOTÖFFNUNG DES TRESORS

So öffnen Sie den Tresor in einem Notfall:

1. Nehmen Sie die Batterie heraus (siehe Batteriewechsel). Achten Sie darauf, dass Sie nicht an der Tastatur oder an den Kabeln rütteln. Die Drähte müssen unbedingt angeschlossen und intakt bleiben, damit das Schloss funktionieren kann. Sie sind für jegliche Beschädigung des Schlosses während der Notöffnung verantwortlich.
2. Entfernen Sie mit einem Schraubendreher die Schraube, mit der die Tastaturoberfläche an ihrem Sockel befestigt ist. Die Schraube befindet sich unter der schwarzen ovalen Kappe.
3. Lösen Sie das Tastenfeld vorsichtig. Sie wird weiterhin durch Drähte am Tresor gehalten (siehe Abbildung 2A).
4. Stecken Sie den vorhandenen Schlüssel in das Schlüsselloch (die längeren/größeren Zähne müssen nach oben zeigen, siehe Abbildung 2). Möglicherweise muss der Schlüssel zum Einführen schräg gehalten werden.
5. Drehen Sie den Schlüssel nach dem Einstecken vorsichtig im Uhrzeigersinn (nach rechts) auf 3:00. Drehen Sie dann den Griff (Mechanikknopf) nach rechts, um die Tür zu entriegeln. Der Tresor öffnet sich.
6. Um den Tresor zu schließen, verriegeln Sie die Tresortür. Ziehen Sie die Riegel mit dem Griff heraus - drehen Sie ihn nach links. Drehen Sie dann den Schlüssel bei 12:00 ebenfalls nach links und ziehen Sie ihn aus dem Schlitz.
7. Setzen Sie das Tastenfeld wieder ein. Halten Sie die Oberfläche des Tastenfeldes so, dass die Tasten nach oben zeigen. Befestigen Sie die Komponente im Tastatursockel, indem Sie zuerst den unteren Teil in den Sockel setzen und dann den restlichen Teil vorsichtig in das Sockelgehäuse drücken.
8. Sobald die Tastaturoberfläche in ihrem Sockel sitzt, schrauben Sie sie fest.

**HINWEIS:** Seien Sie äußerst vorsichtig, wenn Sie die Tastatur wieder im Sockel befestigen. Es darf kein Kabel zwischen dem Sockel und der Tastatur eingeklemmt werden

Abbildung 2: Notöffnung des Tresors

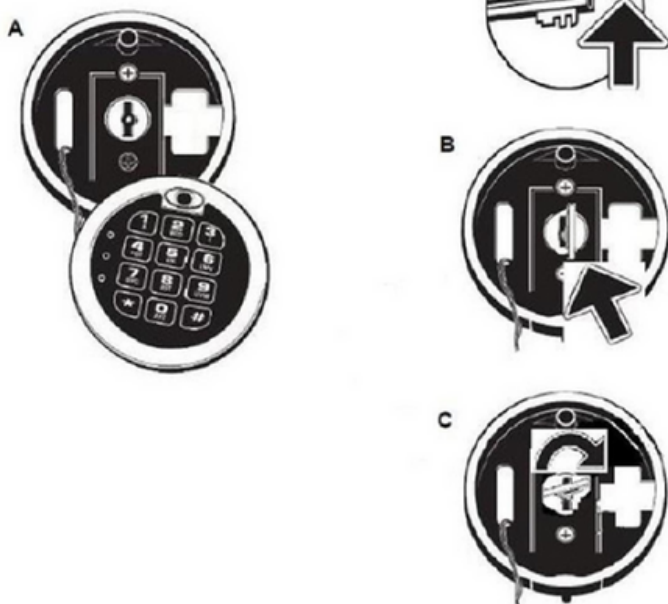

## **BETRIEBSANLEITUNG FÜR DAS ELEKTRONIKSCHLOSS DER KLASSE A (KOLIBRI TRESOR 2.0 TYPE T)**

### **• ÄNDERUNG DER WERKSCODE UND NACHTRÄGLICHE CODEÄNDERUNGEN**

Das Schloss wird mit einem Code von 3 bis 8 Zeichen aktiviert. Der Werkscode lautet 159#. Um den Werkscode zu ändern:

1. Drücken Sie den Reset-Knopf, der sich unter der Schlossabdeckung befindet (siehe Abbildung 1). Sie hören einen Piepton.
2. Geben Sie einen neuen Code mit 3 bis 8 Zeichen ein und bestätigen Sie ihn mit der Taste #. Die Kontrollleuchte leuchtet auf, um anzuzeigen, dass der Code geändert wurde.
3. Wenn Sie den Code erneut ändern möchten, gehen Sie genauso vor.

### **• ÖFFNEN DES TRESORS MIT DEM CODE**

Um den Tresor zu öffnen:

1. Geben Sie Ihren Benutzercode ein (3 bis 8 Zeichen) und bestätigen Sie mit #. Wenn der eingegebene Code korrekt ist, leuchtet die grüne LED auf.
2. Drehen Sie den Griff und öffnen Sie die Tresortür.

**ACHTUNG:** Ist der eingegebene Code falsch, leuchtet die Alarm-LED auf, der Tresor lässt sich nicht öffnen. Nach der dritten erfolglosen Codeeingabe wird das Schloss für 20 Sekunden verriegelt. Nach drei aufeinanderfolgenden erfolglosen Codeeingaben wird das Schloss für 5 Minuten gesperrt.

### **• VERRIEGELUNG DES TRESORS**

So verriegeln Sie den Tresor:

1. Schließen Sie die Tür, indem Sie sie gegen das Gehäuse drücken.
2. Drehen Sie den Griff gegen den Uhrzeigersinn.

### **• NOTAUSWAHLSCHLÜSSEL**

Die Notschlüssel sind vorgesehen für:

1. zum erstmaligen Öffnen des Tresors.
2. die Notöffnung bei entladener Batterie.
3. zur Notöffnung, wenn der Benutzercode vergessen wurde.

**HINWEIS:** Die Schlüssel sollten an einem sicheren Ort aufbewahrt werden. Sie sollten nicht im Inneren des Tresors aufbewahrt werden. Notschlüssel sollten nicht zum täglichen Öffnen des Tresors verwendet werden. Wir sind nicht verantwortlich für den Verlust von Notschlüsseln durch den Benutzer.

## BETRIEBSANLEITUNG FÜR DAS ELEKTRONISCHESCHLOSS DER KLASSE A (KOLIBRI TRESOR 2.0 TYPE T)

### • AUSTAUSCHEN DER BATTERIE UND NOT-ÖFFNUNG DES TRESORS

Um die Batterie zu wechseln, muss der Tresor notgeöffnet werden (Punkte 1-3):

1. Entfernen Sie die Abdeckung des Notschlüssels (siehe Abbildung 1, Punkt 5) und stecken Sie den Notschlüssel ein.
2. Drehen Sie den Schlüssel vorsichtig gegen den Uhrzeigersinn um etwa 30 Grad und halten Sie ihn fest.
3. Drehen Sie den Türgriff im Uhrzeigersinn und öffnen Sie die Tür.
4. Nehmen Sie den Batteriefachdeckel ab (Abbildung 1, 3), entfernen Sie die alten Batterien und legen Sie 4 neue AA-Batterien ein. Es wird empfohlen, Alkalibatterien zu verwenden.
5. Schließen Sie die Abdeckung des Schlosses.

### Abbildung

1. RIEGEL
2. RESET-KNOPF (UNTER DER BATTERIEABDECKUNG)
3. BATTERIEABDECKUNG
4. GRIFF (HAUPTSCHLÜSSEL)
5. ABDECKUNG DES NOTSCHLÜSSELS
6. GRÜNES LED
7. ROTEN LED
8. GELBES LED
9. AKZEPTANZTASTE

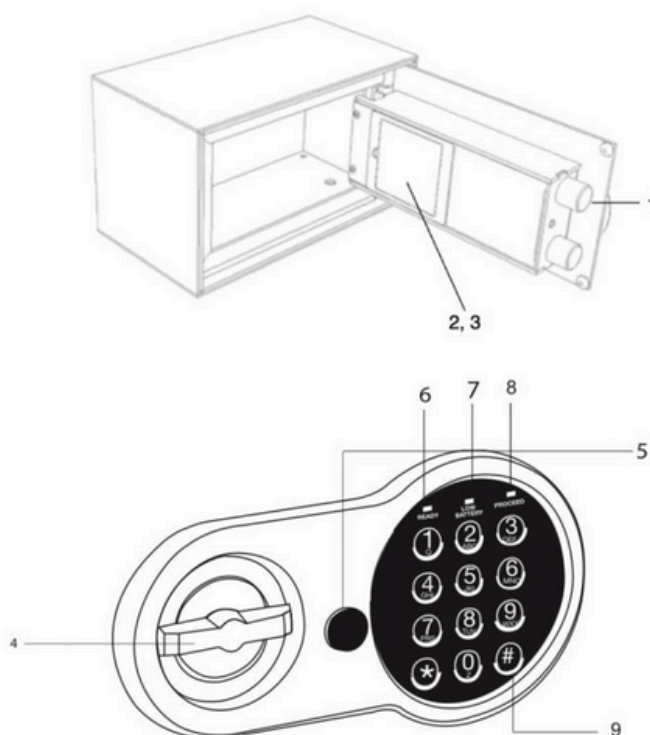

## GARANTIEBEDINGUNGEN

1. KONSMETAL, nachstehend Garant genannt, garantiert die gute Qualität und den effizienten Betrieb des Produkts, wenn es in Übereinstimmung mit der Gebrauchsanweisung verwendet wird.
2. Der Garantiegeber übernimmt die Garantie für das Produkt für einen Zeitraum von 24 Monaten ab dem Kaufdatum, jedoch nicht länger als 30 Monate ab dem Produktionsdatum.
3. Grundlage für den Garantieanspruch ist der ausgefüllte Garantieschein zusammen mit dem Kaufbeleg, auf dem das Verkaufsdatum vermerkt ist.
4. Der Garantieschein gilt als gültig, wenn alle Daten enthalten sind, d.h. Produktname, Seriennummer, Kaufdatum, Name des Verkäufers.
5. Der Käufer ist verpflichtet, alle während der Garantiezeit festgestellten Mängel und Schäden dem Verkäufer oder direkt dem Garant zu melden.
6. Die unter Punkt 5 genannten Mängel und Schäden werden während der Garantiezeit innerhalb von 14 Tagen nach Meldung der Beanstandung bei der Kundendienstabteilung des Garantiegebers kostenlos behoben. In Ausnahmefällen, wenn fehlende Teile importiert werden müssen oder wenn die Reparatur zusätzliche Fachkenntnisse erfordert, kann die Reparaturfrist verlängert werden.
7. Das Produkt mit einem Gewicht von bis zu 30 kg, das nicht fest am Verwendungsort installiert ist, muss der Käufer zusammen mit dem Garantieschein zur Reparatur an die Kundendienstabteilung des Garantiegebers liefern.
8. Garantiereparaturen werden nur auf dem Gebiet der Republik Polen durchgeführt. Garantiereparaturen an Produkten, die sich auf dem Gebiet der Republik Polen befinden, mehr als 30 kg wiegen oder fest installiert sind, werden am Ort der Nutzung durchgeführt. Sollte sich herausstellen, dass die Reparatur in den Räumlichkeiten des Garantiegebers durchgeführt werden muss, holt der Garantiegeber das Produkt ab und liefert es nach der Reparatur mit eigenem Transport.
9. Garantiereparaturen an Produkten, die sich außerhalb der Republik Polen befinden, werden unabhängig von ihrem Gewicht in den Geschäftsräumen des Garantiegebers durchgeführt. Der Käufer, der an der Inanspruchnahme der Garantie interessiert ist, ist verpflichtet, die Kosten für die Anlieferung und Abholung des Produkts zum und vom Sitz des Garantiegebers zu übernehmen.
10. Der Käufer hat das Recht, den Ersatz des Produkts durch ein neues Produkt oder die Rückerstattung des Kaufpreises in bar (nach Rücksendung des Produkts an den Verkäufer) zu verlangen, wenn: a) ein Herstellungsfehler festgestellt wurde, der nicht behoben werden kann, b) zwei größere Reparaturen durchgeführt wurden (die Kosten für die Reparatur übersteigen 60% des Preises eines neuen Produkts) und noch immer Mängel vorhanden sind, die eine bestimmungsgemäße Verwendung des Produkts unmöglich machen.
11. Der Käufer teilt dem Verkäufer schriftlich mit, dass er den Austausch des Produkts gemäß Punkt 10 der Garantiebedingungen wünscht.
12. Die Gewährleistungsfrist wird um die Dauer der Reparatur des Produkts verlängert.

13. Die Garantie erstreckt sich nicht auf:

- a) mechanische Defekte und Defekte, die durch solche Defekte aufgrund unsachgemäßer Bedienung verursacht werden;
- b) Schäden, die durch Veränderungen, unbefugte Reparaturen, den Einbau zusätzlicher Geräte, das Ausschneiden von Löchern, den Austausch von Schlössern und bauliche Veränderungen durch den Nutzer, Eingriffe anderer Dienstleister oder Dritter entstehen;
- c) Schäden, die direkt oder indirekt durch die Nichtbeachtung der Gebrauchsanweisung des Produkts verursacht werden, sowie Schäden, die auf eine unsachgemäße Wartung zurückzuführen sind;
- d) in der Gebrauchsanweisung vorgesehene Arbeiten, die der Benutzer selbst und auf eigene Kosten durchführen muss, z.B. Batteriewechsel, Türeinrichtung, Inspektion und Wartung;
- e) Schäden, die durch zufällige Ereignisse außerhalb des Einflussbereichs des Herstellers verursacht werden (z. B. Brand, Einbruch);
- f) Schäden und Mängel, die zu einer Minderung des Produktpreises führen;
- g) Schäden, die während des Transports durch das Verschulden des Transportunternehmens entstanden sind;
- h) alle sichtbaren mechanischen Schäden, die nach der Lieferung des Produkts festgestellt werden und nicht durch das bei der Lieferung erstellte Schadensprotokoll bestätigt werden.

14. Jede unbefugte Änderung der Eintragungen in der Garantiekarte führt zum Erlöschen der Garantie.

15. Im Falle eines ungerechtfertigten Serviceeinsatzes trägt der Nutzer die Kosten für den Service gemäß der Preisliste des Unternehmens.

16. Bei Verlust des Garantiescheins werden keine Duplikate ausgestellt.

17. Das eigenmächtige Brechen des Garantiesiegels führt zum Verlust der Garantie.

18. Der Werkskundendienst bietet außerdem folgende Leistungen an.



## KONSMETAL SERVICE CONTACT DATA



telephone: 89 625 37 99 (Montag-Freitag 8:00 -16:00)



mail: [serwis@konsmetal.pl](mailto:serwis@konsmetal.pl)

Wenn Sie den Service kontaktieren, halten Sie bitte folgende Daten bereit (wenn möglich):

- Gerätemodell;
- Kaufdatum;
- Seriennummer (vom Typenschild im Inneren des Geräts).

Um festzustellen, ob das Produkt unter Garantie steht, reicht in den meisten Fällen die Seriennummer auf dem Typenschild aus. Manchmal benötigen Sie jedoch einen Kaufbeleg oder eine Garantiekarte mit dem Verkaufsdatum und dem Stempel des Händlers.